



ศาลอาญาคดีทุจริตและประพฤติมิชอบภาค ๔

The Criminal Court for Corruption and Misconduct Cases, Region IV

เอกสารเกี่ยวกับการขอลปล่อยชั่วคราวผู้ต้องหาหรือจำเลยในคดีอาญา

กลุ่มงานบริการประชาชนและประชาสัมพันธ์

www.cccm๔.coj.go.th

โทร ๐ ๔๓๒๔ ๖๘๕๐ - ๑

โทรสาร ๐ ๔๓๒๔ ๖๘๕๒



ศาลอาญาคดีทุจริตและประพฤติมิชอบภาค ๔

The Criminal Court for Corruption and Misconduct Cases, Region IV

การขอลปล่อยชั่วคราวผู้ต้องหาหรือจำเลยในคดีอาญา

ความหมายการขอลปล่อยชั่วคราว

การขอลปล่อยชั่วคราว คือ การที่ผู้ต้องหา หรือจำเลย ยื่นคำร้องต่อศาลที่พิจารณาคดีอาญา เพื่อให้ศาลพิจารณาลปล่อยผู้ต้องหา หรือจำเลย ให้พ้นจากการควบคุมของเจ้าพนักงานหรือศาลชั่วคราวภายในระยะเวลาที่กำหนด ในระหว่างการสอบสวนหรือชั้นพิจารณาคดีของศาลชั้นต้น ชั้นอุทธรณ์ หรือชั้นฎีกา เพื่อไม่ให้ผู้ต้องหาหรือจำเลยถูกควบคุมหรือขัง ระหว่างสอบสวนหรือพิจารณา โดยไม่มีประกัน หรือมีประกัน หรือมีประกันและหลักประกัน

การร้องขอให้ศาลปล่อยผู้ต้องหาหรือจำเลยชั่วคราว

(๑) การขอลปล่อยชั่วคราวระหว่างฝากขัง เป็นกรณีที่การสอบสวนยังไม่เสร็จสิ้น พนักงานสอบสวนหรือพนักงานอัยการจะนำตัวผู้ต้องหามาขออนุญาตศาลฝากขังระหว่างการสอบสวน กรณีเช่นนี้ผู้ต้องหาสามารถยื่นคำร้องขอให้ปล่อยตัวชั่วคราวระหว่างสอบสวนต่อศาลได้

(๒) การขอลปล่อยชั่วคราวชั้นพิจารณาของศาลชั้นต้น เมื่อจำเลยถูกพนักงานอัยการฟ้องคดีต่อศาลแล้ว จำเลยมีสิทธิยื่นคำร้องขอลปล่อยชั่วคราวต่อศาลได้

ในกรณีที่ราษฎรเป็นโจทก์ เมื่อศาลมีคำสั่งประทับฟ้องและหมายเรียกจำเลยให้มาแก้คดี จำเลยมีสิทธิยื่นคำร้องขอลปล่อยชั่วคราวต่อศาล ในกรณีเช่นนี้จำเลยจะยื่นคำร้องขอลปล่อยชั่วคราวต่อศาลก่อนวันนัดหรือในวันนัดที่ระบุไว้ในหมายเรียกก็ได้

(๓) การขอลปล่อยชั่วคราวชั้นอุทธรณ์ หรือ ฎีกา

เมื่อจำเลยถูกกักขังหรือจำคุกโดยผลของคำพิพากษาของศาลชั้นต้นหรือศาลชั้นอุทธรณ์ จำเลยมีสิทธิยื่นคำร้องขอให้ปล่อยชั่วคราวก่อนที่จะยื่นอุทธรณ์หรือยื่นฎีกา หรือจะยื่นคำร้องขอให้ปล่อยชั่วคราวพร้อมกันกับการยื่นอุทธรณ์หรือยื่นฎีกาก็ได้

อนึ่ง นอกจากการปล่อยชั่วคราวกรณีดังกล่าวข้างต้น ยังมีกรร้องขอให้ปล่อยชั่วคราวบุคคลที่ถูกกักขังหรือจำคุกในกรณีอื่น เช่น ศาลออกหมายจับพยานที่จงใจไม่มาศาล หรือกรณีละเมิดอำนาจศาล หรือกรณีลูกหนี้ตามคำพิพากษาที่ถูกจับกุมโดยเหตุจงใจขัดขืนคำสั่งบังคับตามประมวลกฎหมายวิธีพิจารณาความแพ่ง เป็นต้นบุคคลเช่นนี้นั้นมีสิทธิยื่นคำร้องขอลปล่อยชั่วคราวได้

“ทั้งนี้ การปล่อยผู้ต้องหาหรือจำเลยชั่วคราวในชั้นใดจะใช้ได้เฉพาะชั้นนั้น
เมื่อชั้นของการปล่อยชั่วคราวเปลี่ยนไป ผู้ประกันต้องยื่นคำร้องขอลปล่อยชั่วคราวใหม่”

การปล่อยผู้ต้องหาหรือจำเลยชั่วคราว มี ๓ ประเภท

๑. การปล่อยชั่วคราว โดย ไม่มีประกัน คือ การปล่อยตัวผู้ต้องหาหรือจำเลยชั่วคราว โดยไม่ต้องทำสัญญาประกันและไม่ต้องมีหลักประกัน โดยผู้ต้องหาหรือจำเลยต้องทำการสาบานหรือปฏิญาณตนว่าจะมาศาลตามนัดหรือตามหมายเรียก

๒. การปล่อยชั่วคราว โดย มีประกัน คือ การปล่อยตัวผู้ต้องหาหรือจำเลยชั่วคราว โดยผู้ต้องหาหรือจำเลยต้องทำสัญญาประกันต่อศาลว่าจะปฏิบัติตามนัด หรือหมายเรียกของศาล หากมีการฝ่าฝืนจะถูกปรับตามจำนวนเงินที่กำหนดไว้ในสัญญาประกัน

๓. การปล่อยชั่วคราว โดย มีประกันและหลักประกัน คือ การปล่อยตัวผู้ต้องหาหรือจำเลยชั่วคราว โดยผู้ประกันหรือผู้เป็นหลักประกันต้องลงลายมือชื่อทำสัญญาประกัน และวางหลักประกันต่อศาล เพื่อแสดงว่าจะปฏิบัติตามนัดหรือหมายเรียกของศาล หากไม่ปฏิบัติตามจะถูกบังคับเอาหลักประกันตามจำนวนเงินที่ระบุไว้ในสัญญาประกัน

ผู้มีสิทธิยื่นคำร้องขอปล่อยชั่วคราว

๑. ผู้ต้องหา หรือจำเลย

๒. บุคคลผู้มีประโยชน์เกี่ยวข้องกับ ผู้ต้องหา หรือจำเลย

- บุพการี ผู้สืบสันดาน สามี ภริยา ญาติพี่น้อง ผู้บังคับบัญชา นายจ้าง
- บุคคลที่มีความเกี่ยวพันโดยทางสมรส
- บุคคลที่ศาลเห็นว่ามีความสัมพันธ์ใกล้ชิดเสมือนเป็นญาติพี่น้อง หรือบุคคลที่มีความสัมพันธ์ในทางอื่นที่ศาลเห็นสมควรให้ประกันได้

- นิติบุคคล (บริษัท/ห้างหุ้นส่วนจำกัด) เฉพาะกรณีที่ผู้ต้องหาหรือจำเลยเป็นกรรมการผู้แทน ตัวแทน หุ่นส่วน พนักงานหรือลูกจ้างของนิติบุคคลนั้น

- นิติบุคคล (บริษัท/ห้างหุ้นส่วนจำกัด) ในกรณีที่นิติบุคคลนั้นมีวัตถุประสงค์ในการขอประกันตัวผู้ต้องหาหรือจำเลยในคดีอาญา (บริษัทประกันภัย)

๓. พนักงานของกองทุนหรือ เจ้าหน้าที่ของกระทรวงยุติธรรม ผู้รับมอบอำนาจ ตามหลักเกณฑ์ที่กำหนดไว้ในพระราชบัญญัติกองทุนยุติธรรม พ.ศ. ๒๕๕๘

การขอปล่อยชั่วคราวผู้ต้องหาหรือจำเลยในคดีอาญา

ในการยื่นคำร้องขอให้ปล่อยชั่วคราวผู้ต้องหาหรือจำเลย ผู้ร้องขอประกันจะต้องยื่นหลักประกันที่จะวางไว้เป็นประกันต่อศาลพร้อมด้วยเอกสารประกอบคำร้อง ผู้ร้องขอประกันจะต้องนำต้นฉบับเอกสารพร้อมสำเนาที่รับรองสำเนาถูกต้องมายื่นต่อศาล เพื่อให้เจ้าหน้าที่ทำการตรวจสอบให้ถูกต้องครบถ้วนก่อน แล้วจึงเสนอศาลเพื่อมีคำสั่งต่อไป

หลักประกันที่ใช้ประกอบการยื่นขอปล่อยชั่วคราวมี ๓ ประเภท ดังนี้

๑. เงินสด

๒. หลักทรัพย์อื่น เช่น

(๑) ที่ดินมีโฉนดที่ดิน หรือ หนังสือรับรองการทำประโยชน์ (น.ส.๓ หรือ น.ส.๓ ก) หรือ กรรมสิทธิ์ห้องชุด โดยยื่นพร้อมกับหนังสือรับรองราคาประเมินที่ดินจากสำนักงานที่ดินซึ่งออกให้ภายในระยะเวลาไม่เกิน ๑ เดือน พร้อมกับแนบระวางที่ดินประกอบด้วย

(๒) ที่ดินพร้อมสิ่งปลูกสร้างบนที่ดิน ที่ดินมีโฉนดที่ดิน หรือ หนังสือรับรองการทำประโยชน์ (น.ส.๓ หรือ น.ส.๓ ก) โดยยื่นพร้อมกับหนังสือรับรองราคาประเมินที่ดินจากสำนักงานที่ดินซึ่งออกให้ภายในระยะเวลาไม่เกิน ๑ เดือน พร้อมกับแนบระวางที่ดินประกอบด้วย

(๓) พันธบัตรรัฐบาล สลากออมสิน บัตรหรือสลากออมทรัพย์ทวีสินของธนาคารเพื่อการเกษตรและสหกรณ์การเกษตร ตัวแลกเงินที่ธนาคารเป็นผู้จ่ายและธนาคารผู้จ่ายได้รับรองตลอดไปแล้ว ตัวสัญญาใช้เงินที่ธนาคารเป็นผู้ออกตัว หรือเช็คที่ธนาคารเป็นผู้ส่งจ่าย (แคชเชียร์เช็ค) หรือเช็คที่ธนาคารรับรองแล้ว

(๔) สมุดบัญชีเงินฝากธนาคาร ประเภทประจำ หรือใบรับฝากเงินประจำของธนาคาร พร้อมหนังสือรับรองยอดเงินจากธนาคาร

(๕) หนังสือค้ำประกัน หรือหนังสือรับรองของธนาคาร

(๖) หนังสือรับรองของบริษัทประกันภัย (กรมธรรม์ประกันอัคคีภัย)

๓. บุคคลเป็นประกันหรือหลักประกันโดยแสดงหลักทรัพย์

(๑) ผู้มีตำแหน่งข้าราชการ ข้าราชการบำนาญ สมาชิกวุฒิสภา ผู้บริหารราชการส่วนท้องถิ่น พนักงานองค์การบริหารส่วนท้องถิ่น พนักงานรัฐวิสาหกิจ พนักงานของรัฐประเภทอื่น ลูกจ้างของทางราชการ หรือรัฐวิสาหกิจ ผู้บริหารพรรคการเมือง

ข้อสังเกต

- กรณีที่จำเลยซึ่งถูกกล่าวหาว่ากระทำผิดต่อตำแหน่งหน้าที่หรือทุจริตต่อหน้าที่ จะใช้ตำแหน่งตนเองเป็นหลักประกันตนเองไม่ได้ และจะนำตำแหน่งตนเองไปเป็นประกันบุคคลอื่น ในศาลอาญา คดีทุจริตและประพฤติมิชอบภาค ๔ ไม่ได้

- การใช้บุคคลเป็นประกันหรือหลักประกัน จะต้องเป็นผู้ที่เป็นผู้มีความสัมพันธ์ใกล้ชิดกับผู้ต้องหาหรือจำเลย เช่น เป็นบุพการี ผู้สืบสันดาน สามี ภรรยา ญาติพี่น้อง ผู้บังคับบัญชา นายจ้าง บุคคลที่เกี่ยวข้องทางการสมรส หรือบุคคลที่ศาลเห็นว่ามีความสัมพันธ์ใกล้ชิดเสมือนญาติพี่น้องหรือมีความสัมพันธ์ในทางอื่นที่ศาลเห็นสมควร

- การคำนวณวงเงินประกันบุคคลเป็นประกันหรือหลักประกัน ผู้ขอประกันแต่ละราย (รวมถึงกรณีใช้ผู้ประกันหลายคน) สามารถทำสัญญาประกันได้ในวงเงินไม่เกิน ๑๐ เท่าของอัตราเงินเดือนหรือรายได้เฉลี่ยต่อเดือน ๆ ล่าสุด อันเป็นรายรับหลังหักค่าใช้จ่ายและภาระต่าง ๆ แล้ว (เงินเดือนสุทธิที่ได้รับเดือนล่าสุด)

(๒) ส่วนราชการ ออกหนังสือรับรองเพื่อช่วยเหลือข้าราชการ หรือลูกจ้างที่ต้องหาคดีอาญา กรณีข้าราชการหรือลูกจ้างของทางราชการที่ต้องหาคดีอาญา ตามระเบียบกระทรวงการคลังว่าด้วยการช่วยเหลือข้าราชการหรือลูกจ้างของทางราชการที่ต้องหาคดีอาญา พ.ศ.๒๕๒๘

ข้อสังเกต ผู้ที่อยู่ในหลักเกณฑ์ที่จะได้รับความช่วยเหลือตามระเบียบนี้จะต้องเป็นข้าราชการหรือลูกจ้างที่ถูกกล่าวหาหรือถูกฟ้องคดีอาญาเนื่องจากการปฏิบัติหน้าที่ราชการ และหัวหน้าส่วนราชการได้พิจารณาแล้วเห็นว่า การกระทำที่ถูกกล่าวหาหรือถูกฟ้องคดีนั้นเป็นการปฏิบัติราชการตามหน้าที่โดยชอบด้วยกฎหมายหรือตามแบบแผนของทางราชการและทางราชการโดยไม่ได้เป็นผู้กล่าวหาหรือฟ้องคดีนั่นเอง สำหรับการได้รับความช่วยเหลือในชั้นศาลจะต้องเป็นมิใช่กรณีที่พนักงานอัยการเป็นโจทก์ เท่านั้น

(๓) **การประกันด้วยหนังสือรับรองการชำระเงินกองทุนยุติธรรม** พระราชบัญญัติกองทุนยุติธรรม พ.ศ. ๒๕๕๘ ได้กำหนดให้มีการจัดตั้งกองทุนขึ้นกองทุนหนึ่งในสำนักงานปลัดกระทรวงยุติธรรม เรียกว่า “กองทุนยุติธรรม” มีฐานะเป็นนิติบุคคล มีวัตถุประสงค์เพื่อเป็นแหล่งเงินทุนสำหรับค่าใช้จ่ายเกี่ยวกับการช่วยเหลือประชาชน ในการดำเนินคดี การปล่อยชั่วคราวผู้ต้องหาหรือจำเลย โดยผู้ต้องหาหรือจำเลยสามารถยื่นคำขอรับการช่วยเหลือได้ที่สำนักงานยุติธรรมจังหวัดทั่วประเทศ

หลักประกันและเอกสารที่ใช้ยื่นขอปล่อยชั่วคราว (แยกตามประเภทของหลักทรัพย์)

การยื่นหลักทรัพย์และเอกสารประกอบคำร้องขอปล่อยชั่วคราว **ผู้ขอประกันจะต้องมาศาล** พร้อมกับยื่นหลักประกันและเอกสารประกอบคำร้องให้มีความถูกต้องครบถ้วน และจะต้องนำต้นฉบับเอกสารพร้อมสำเนามายื่นต่อเจ้าหน้าที่เพื่อตรวจสอบความถูกต้อง ก่อนยื่นคำร้องขอปล่อยชั่วคราว ผู้ขอประกันจะต้องทราบข้อหาที่ผู้ต้องหาหรือจำเลยถูกกล่าวหาว่าได้กระทำความผิด เพื่อเตรียมหลักทรัพย์ให้เพียงพอกับมาตรฐานราคาหลักประกันในข้อหาที่ถูกกล่าวหาหรือถูกฟ้อง สำหรับมาตรฐานราคาหลักประกันในแต่ละฐานความผิดสามารถดูได้จาก www.cccm4.go.th

ในการยื่นคำร้องขอปล่อยชั่วคราว ผู้ร้องขอประกันจะต้องเป็นเจ้าของกรรมสิทธิ์ในหลักทรัพย์ที่จะนำมาประกัน กรณีที่เจ้าของหลักทรัพย์มีชื่อไม่ตรงกับที่ปรากฏในเอกสารแสดงสิทธิในหลักทรัพย์ ผู้ร้องขอประกันต้องมีหนังสือรับรองว่าเป็นบุคคลเดียวกันกับชื่อที่ปรากฏในหลักทรัพย์ ในกรณีที่ผู้ขอประกัน และคู่สมรส (ถ้ามี) มีการเปลี่ยนชื่อ หรือสกุลให้แนบหลักฐานใบเปลี่ยนชื่อสกุลดังกล่าวด้วย กรณีที่ผู้ต้องหาเป็นชาวต่างประเทศ ให้แสดงหนังสือเดินทางประกอบด้วย

ผู้ยื่นคำร้องขอปล่อยชั่วคราวจะต้องยื่นหลักประกันและเอกสารประกอบคำร้องขอปล่อยชั่วคราวต่อเจ้าหน้าที่กลุ่มงานบริการประชาชนและประชาสัมพันธ์เพื่อตรวจสอบความถูกต้อง โดยผู้ประกันจะต้องให้ถ้อยคำต่อเจ้าพนักงานหรือศาลตามความเป็นจริงและจะต้องยื่นเอกสารต่าง ๆ ต่อศาลให้ถูกต้องครบถ้วน หากให้ถ้อยคำอันเป็นเท็จ หรือยื่นเอกสารอันมีข้อความอันเป็นเท็จหรือเอกสารปลอมจะมีความผิดทางอาญาและถือว่าประพฤติตัวไม่เรียบร้อยในบริเวณศาล ซึ่งเป็นความผิดฐานละเมิดอำนาจศาล (ความผิดฐานละเมิดอำนาจศาล มีอัตราโทษจำคุกไม่เกิน ๖ เดือน ปรับไม่เกิน ๕๐๐ บาท หรือทั้งจำทั้งปรับ) เมื่อเจ้าหน้าที่ตรวจสอบหลักประกันและเอกสารประกอบคำร้องว่ามีความถูกต้องครบถ้วนแล้ว เจ้าหน้าที่จะดำเนินการจัดทำคำร้องขอปล่อยชั่วคราวเสนอศาลเพื่อมีคำสั่งในคำร้องดังกล่าวต่อไป

ทั้งนี้ ผู้ประกันจะต้องรอฟังคำสั่งศาลว่าอนุญาตให้ปล่อยชั่วคราวจำเลยหรือไม่ กรณีที่ศาลมีคำสั่งอนุญาตให้ปล่อยชั่วคราว ผู้ต้องหาหรือจำเลยจะถูกปล่อยตัวในวันที่ศาลมีคำสั่งอนุญาตให้ปล่อย พร้อมทั้งรับฟังการแจ้งสิทธิและหน้าที่ของผู้ประกันจากเจ้าหน้าที่และรับบัตรนัดเพื่อทราบวันนัดต่อไป กรณีที่ศาลไม่อนุญาตให้ปล่อยชั่วคราวเจ้าหน้าที่จะคืนหลักทรัพย์ให้แก่ผู้ขอประกัน

หลักทรัพย์แต่ละประเภทจะใช้เอกสารประกอบคำร้องแตกต่างกันโดยมีรายละเอียด ดังนี้

๑. กรณีใช้หลักประกันเป็น “เงินสด” จัดเรียงเอกสารตามลำดับ ดังนี้

หลักประกัน เงินสด (จำนวน.....บาท)

ข้อหา.....ราคามาตรฐานกลาง.....บาท

ประกันจำเลยชื่อ จำเลยที่..... (หมายเลขโทรศัพท์.....)

ผู้ขอประกันชื่อ (หมายเลขโทรศัพท์.....)

เกี่ยวข้องกับ สาม/ภรรยา บุตร,พี่,น้อง,ลุง,ป้า,น้า,อา นายประกันอาชีพ อื่นๆ.....

****ให้ทำเครื่องหมาย ✓ หน้ารายการเอกสารที่ยื่น หากรายการเอกสารใดไม่มีให้เว้นว่างไว้ไม่ต้องทำเครื่องหมายเอกสารจำเลย**

๑. สำเนาบัตรประจำตัวประชาชน/บัตรประจำตัวเจ้าหน้าที่ของรัฐ/บัตรประจำตัวพนักงานรัฐวิสาหกิจ อย่างไม่อย่างหนึ่ง

๒. สำเนาทะเบียนบ้าน

เอกสารผู้ประกัน

๓. สำเนาบัตรประจำตัวประชาชน/บัตรประจำตัวเจ้าหน้าที่ของรัฐ/บัตรประจำตัวพนักงานรัฐวิสาหกิจ อย่างไม่อย่างหนึ่ง

๔. สำเนาทะเบียนบ้าน รหัสไปรษณีย์.....

เอกสารคู่สมรสผู้ประกัน โสด สมรส หม้าย (กรณีเคยหย่า/คู่สมรสถึงแก่กรรม)

(กรณีผู้ประกันสมรสต้องแนบทะเบียนสมรส,กรณีผู้ประกันเป็นหม้ายต้องแนบใบสำคัญการหย่า/ใบมรณบัตร)

๕. สำเนา ทะเบียนสมรส /ใบหย่า / ใบมรณบัตร

๖. สำเนาบัตรประจำตัวประชาชนคู่สมรส

๗. สำเนาทะเบียนบ้าน

๘. หนังสือยินยอมคู่สมรส

เอกสารประกอบการยื่นขอปล่อยชั่วคราว (ประกัน)

๙. บัญชีเครือข่าย (แสดงความสัมพันธ์ระหว่างผู้ขอประกันกับจำเลยหรือผู้ต้องหา)

๑๐. หนังสือยินยอมแนบทายสัญญาประกัน

ข้อสังเกต

****ผู้ขอประกันจะต้องยื่นหลักประกันพร้อมกับเอกสารประกอบคำร้องให้มีความถูกต้องครบถ้วน และจะต้องนำต้นฉบับเอกสารพร้อมสำเนามายื่นต่อเจ้าหน้าที่เพื่อตรวจสอบความถูกต้องก่อนยื่นคำร้องขอปล่อยชั่วคราว**

****สำเนาเอกสารที่ยื่นต่อศาลทุกฉบับ ผู้ยื่นต้องรับรองสำเนาถูกต้องในเอกสารทุกฉบับ****

****ผู้ประกันจะต้องเตรียมเงินให้พร้อมตามจำนวนที่จะต้องใช้ยื่นในการขอปล่อยชั่วคราว เมื่อมาติดต่อยื่นประกันเพื่อวางตามคำสั่งศาล และเมื่อศาลมีคำสั่งอนุญาตให้ผู้ประกันวางเงิน ผู้ประกันจะต้องวางเงินที่งานการเงินและรับใบเสร็จรับเงินตามคำสั่งศาล โดยผู้ขอประกันจะได้ใบเสร็จรับเงินในราชอาณาจักรศาลยุติธรรมไว้เป็นหลักฐานจากเจ้าหน้าที่การเงิน ทั้งนี้ ผู้ขอประกันจะต้องเก็บใบเสร็จรับเงินดังกล่าวไว้เพื่อติดต่อขอรับหลักประกันคืนเมื่อสัญญาประกันสิ้นสุด****

๒. กรณีใช้หลักประกันเป็น “ตำแหน่ง” จัดเรียงเอกสารตามลำดับ ดังนี้

หลักประกัน ตำแหน่ง (เป็นเงินรวม.....บาท)

ข้อหา.....ราคามาตรฐานกลาง.....บาท

ประกันจำเลยชื่อ จำเลยที่..... (หมายเลขโทรศัพท์.....)

ผู้ขอประกันชื่อ (หมายเลขโทรศัพท์.....)

เกี่ยวข้องกับ สามी/ภรรยา บุตร, พี่, น้อง, ลูก, ป้า, น้า, อา นายประกันอาชีพ อื่นๆ.....

ผู้ขอประกันเคยใช้ ตำแหน่ง ยื่นเป็นประกันต่อศาลอื่นหรือไม่

เคย ยื่นต่อศาล..... สิ้นสุดความรับผิดชอบตามสัญญาประกันแล้วหรือไม่ สิ้นสุดแล้ว ยังไม่สิ้นสุด

ไม่เคย

ผู้ขอประกันครบกำหนดวาระการดำรงตำแหน่ง/เกษียณอายุ วันที่.....

****ให้ทำเครื่องหมาย ✓ หน้ารายการเอกสารที่ยื่น หากรายการเอกสารใดไม่มีให้เว้นว่างไว้ไม่ต้องทำเครื่องหมาย**

เอกสารจำเลย

๑. สำเนาบัตรประจำตัวประชาชน/บัตรประจำตัวเจ้าหน้าที่ของรัฐ/บัตรประจำตัวพนักงานรัฐวิสาหกิจ อย่างใดอย่างหนึ่ง

๒. สำเนาทะเบียนบ้าน

เอกสารผู้ประกัน

๓. สำเนาบัตรประจำตัวประชาชน/บัตรประจำตัวเจ้าหน้าที่ของรัฐ/บัตรประจำตัวพนักงานรัฐวิสาหกิจ อย่างใดอย่างหนึ่ง

๔. สำเนาทะเบียนบ้าน รหัสไปรษณีย์.....

เอกสารคู่สมรสผู้ประกัน โสด สมรส หม้าย (กรณีเคยหย่า/คู่สมรสถึงแก่กรรม)

(กรณีผู้ประกันสมรสต้องแนบทะเบียนสมรส, กรณีผู้ประกันเป็นหม้ายต้องแนบใบสำคัญการหย่า/ใบมรณบัตร)

๕. สำเนา ทะเบียนสมรส /ใบหย่า / ใบมรณบัตร

๖. สำเนาบัตรประจำตัวประชาชนคู่สมรส

๗. สำเนาทะเบียนบ้าน

๘. หนังสือยินยอมคู่สมรส

เอกสารประกอบการยื่นขอปล่อยชั่วคราว (ประกัน)

๑๐. หนังสือรับรองเงินเดือน

๑๑. สลิปเงินเดือน เดือนล่าสุด มีการรับรองจากเจ้าหน้าที่ผู้ทำหน้าที่จ่ายเงินหรือไม่ รับรอง ไม่รับรอง

รับสุทธิ..... บาท

๑๒. บัญชีเครือญาติ (บัญชีแสดงความสัมพันธ์ระหว่างผู้ประกันกับจำเลยหรือผู้ต้องหา)

๑๓. บัญชีทรัพย์สิน

๑๔. หนังสือยินยอมแนบทายสัญญาประกัน

ข้อสังเกต

****การใช้บุคคลเป็นประกัน ผู้ประกันต้องเป็นผู้ที่มีความสัมพันธ์ใกล้ชิดกับผู้ต้องหาหรือจำเลย สามารถทำสัญญาประกันได้ในวงเงินไม่เกิน ๑๐ เท่าของอัตราเงินเดือนหรือรายได้เฉลี่ยต่อเดือน โดยจะคำนวณจากเงินเดือนคงเหลือสุทธิตามสลิปเงินเดือนๆ ปัจจุบัน เท่านั้น**

****สลิปเงินเดือน เดือนปัจจุบัน ต้องมีการรับรองความถูกต้องจากเจ้าหน้าที่การเงิน ผู้ทำการจ่ายเงินเดือน**

****หนังสือรับรองเงินเดือนจากต้นสังกัดของผู้ประกัน จะต้องมียาละเอียด เกี่ยวกับการระบุชื่อ - นามสกุล สถานะตำแหน่ง ระดับเงินเดือน ของผู้ประกัน และระบุชื่อ - นามสกุล ของผู้ต้องหาหรือจำเลย ระบุชื่อศาลที่ยื่นขอประกัน รวมทั้งระบุภาระประกัน (ในกรณีที่เคยมีการใช้ตำแหน่งประกันบุคคลอื่นในศาลนี้หรือศาลอื่นมาแล้ว ต้องระบุรายละเอียดลงในหนังสือรับรองจากต้นสังกัดด้วย)**

****การขอปล่อยชั่วคราวโดยใช้หลักประกันเป็นตำแหน่ง ผู้ขอประกันจะต้องแสดงบัญชีทรัพย์สินประกอบคำร้องขอปล่อยชั่วคราวด้วย**

๓. กรณีใช้หลักประกันเป็นโฉนดที่ดิน/น.ส.๓/น.ส.๓ก

คำแนะนำเกี่ยวกับการใช้หลักประกันเป็นโฉนดที่ดิน/น.ส.๓/น.ส.๓ก

ในเบื้องต้นผู้ขอประกันควรตรวจสอบความถูกต้องและรายละเอียดเอกสารหลักประกันและเอกสารประกอบคำร้องให้มีความถูกต้องครบถ้วน เช่น รายการโฉนดที่ดินและหนังสือรับรองราคาประเมินที่ดิน ก่อนยื่นเอกสารแก่เจ้าหน้าที่ศาล

๑. ผู้ขอประกันจะต้องยื่นต้นฉบับ โฉนดที่ดิน/น.ส.๓/น.ส.๓ก ที่จะเป็นหลักประกันต่อศาล หากปรากฏว่าหลักทรัพย์ที่นำมาใช้เป็นหลักประกันเป็นกรณีมีชื่อผู้ถือกรรมสิทธิ์รวม ผู้ถือกรรมสิทธิ์รวม ในที่ดินดังกล่าวจะต้องยอมตนผูกพันเป็นผู้ประกันต่อศาลด้วย

๒. ผู้ขอประกันจะต้องแนบระวางที่ดินพร้อมกับหนังสือรับรองราคาประเมินที่ดินที่เจ้าพนักงานที่ดินออกให้ ไม่เกิน ๑ เดือน ประกอบคำร้องด้วย ทั้งนี้ หนังสือรับรองราคาประเมินที่ดินต้องมีการระบุไว้ในหนังสือรับรองฯ ว่า “นำมาใช้เพื่อประกันตัวผู้ต้องหาหรือจำเลย”

๓. โฉนดที่ดิน/น.ส.๓/น.ส.๓ก ที่นำมาใช้ยื่นเป็นหลักประกัน ต้องมีทางเข้าออกสู่สาธารณะ (ไม่เป็นที่ดินตาบอด) และไม่มีภาระผูกพันใด ๆ เช่น ไม่มีข้อกำหนดห้ามโอน ไม่อยู่ระหว่างจำนอง ไม่อยู่ระหว่างจดทะเบียนการเช่า (หากพันกำหนดระยะเวลาในกรณีดังกล่าวแล้วและผู้ขอประกันได้ดำเนินการปลดจำนอง หรือกรณีมีการจดทะเบียนการเช่าจะต้องพันกำหนดเวลาเช่า หรือจดทะเบียนเลิกเช่าเรียบร้อยแล้ว)

๔. แผนที่ตั้งทรัพย์ต้องมีความสอดคล้องกับโฉนดที่ดิน/น.ส.๓/น.ส.๓ก และภาพถ่ายที่ตั้งทรัพย์ ประกันตามความเป็นจริง โดยแผนที่ตั้งทรัพย์จะต้องมีความชัดเจนและจะต้องมีการระบุถึงทางเข้า – ออกสู่ทางสาธารณะด้วย

๕. ที่ดินที่นำมาเป็นหลักประกันจะต้องระบุลักษณะที่ดินให้มีความชัดเจน เช่น เป็นที่นา ที่สวน ที่ปลูกบ้าน ที่ว่างเปล่า ที่ดินถมแล้วหรือไม่ สระน้ำ ที่ดินจัดสรร และต้องมีสภาพสมบูรณ์ไม่เป็นหลุม หรือบ่อขนาดลึก หากมีการขุดหลุมหรือบ่อจะต้องมีการระบุรับรองไว้ในแผนที่ตั้งทรัพย์ด้วย

๖. การมอบอำนาจให้ผู้อื่นนำหลักทรัพย์ ได้แก่ โฉนดที่ดิน/น.ส.๓/น.ส.๓ก มายื่นคำร้องขอปล่อยชั่วคราวจำเลยต่อศาล จะต้องมิใช่มอบอำนาจ (ตามประมวลกฎหมายวิธีพิจารณาความแพ่ง มาตรา ๔๗ ประกอบประมวลกฎหมายวิธีพิจารณาความอาญา มาตรา ๑๕) โดยเจ้าของกรรมสิทธิ์ในที่ดิน (เจ้าของโฉนด) จะต้องทำการมอบอำนาจเป็นหนังสือโดยให้นายอำเภอหรือผู้รักษาราชการแทนลงลายมือชื่อและประทับตราประจำตำแหน่งรับรองการมอบอำนาจ โดยแนบสำเนาบัตรประจำตัวประชาชนและทะเบียนบ้านของผู้มอบอำนาจและผู้รับมอบอำนาจ พร้อมทั้งรับรองสำเนาถูกต้องด้วย

การยื่นคำร้องขอปล่อยชั่วคราวครั้งแรกในศาลชั้นต้น (ชั้นสอบสวน/ชั้นพิจารณา) ชั้นอุทธรณ์หรือชั้นฎีกา หรือในคดีความผิดอุกฉกรรจ์ที่มีอัตราโทษจำคุกสูง **ผู้เป็นเจ้าของหลักทรัพย์ (ผู้ขอประกัน) ควรนำหลักทรัพย์ดังกล่าวมายื่นขอประกันด้วยตนเอง ทั้งนี้ เพื่อเป็นการป้องกันไม่ให้เกิดการหลอกลวงนำหลักทรัพย์ของผู้อื่นมายื่นคำร้องขอปล่อยชั่วคราวแทน หากมีการมอบอำนาจให้ผู้อื่นนำหลักทรัพย์มายื่นปล่อยชั่วคราวในกรณีดังกล่าว ศาลอาจใช้ดุลพินิจพิจารณาสั่งคำร้องขอปล่อยชั่วคราวผู้ต้องหา หรือจำเลย ตามที่เห็นสมควร

๓. กรณีใช้หลักหลักประกันเป็น “โฉนดที่ดิน/น.ส.๓/น.ส.๓ก” จัดเรียงเอกสารตามลำดับ ดังนี้

ข้อหา.....ราคามาตรฐานกลาง.....บาท

ประกันจำเลยชื่อ จำเลยที่..... (หมายเลขโทรศัพท์.....)

ผู้ขอประกันชื่อ (หมายเลขโทรศัพท์.....)

เกี่ยวข้องกับ (เจ้าของหลักทรัพย์) สามมี/ภรรยา บุตร,พี่,น้อง,ลุง,ป้า,น้า,อา นายประกันอาชีพ อื่นๆ.....

ถือกรรมสิทธิ์ร่วมกันกับผู้อื่นหรือไม่ มี..... ไม่มี

เกี่ยวข้องกับ สามมี/ภรรยา บุตร,พี่,น้อง,ลุง,ป้า,น้า,อา นายประกันอาชีพ อื่นๆ.....

****ให้ทำเครื่องหมาย ✓ หน้ารายการเอกสารที่ยื่น หากรายการเอกสารใดไม่มีให้เว้นว่างไว้ไม่ต้องทำเครื่องหมาย**

เอกสารจำเลย

๑. สำเนาบัตรประจำตัวประชาชน/บัตรประจำตัวเจ้าหน้าที่ของรัฐ/บัตรประจำตัวพนักงานรัฐวิสาหกิจ อย่างใดอย่างหนึ่ง

๒. สำเนาทะเบียนบ้าน

เอกสารผู้ประกัน

๓. สำเนาบัตรประจำตัวประชาชน/บัตรประจำตัวเจ้าหน้าที่ของรัฐ/บัตรประจำตัวพนักงานรัฐวิสาหกิจ อย่างใดอย่างหนึ่ง

๔. สำเนาทะเบียนบ้าน รหัสไปรษณีย์.....

เอกสารคู่สมรสผู้ประกัน โสด สมรส หม้าย (กรณีเคยหย่า/คู่สมรสถึงแก่กรรม)

(กรณีผู้ประกันสมรสต้องแนบทะเบียนสมรส,กรณีผู้ประกันเป็นหม้ายต้องแนบใบสำคัญการหย่า/ใบมรณบัตร)

๕. สำเนา ทะเบียนสมรส /ใบหย่า / ใบมรณบัตร

๖. สำเนาบัตรประจำตัวประชาชนคู่สมรส

๗. สำเนาทะเบียนบ้าน

๘. หนังสือยินยอมคู่สมรส

เอกสารประกอบการยื่นขอปล่อยชั่วคราว (ประกัน)

๑๐. หนังสือรับรองราคาประเมินที่ดิน **ฉบับจริง** ออกไม่เกิน ๑ เดือน และ

๑๑. ใบระวางที่ดิน (จากสำนักงานที่ดิน)

๑๒. สำเนาโฉนดที่ดิน/น.ส.๓/น.ส.๓ก (ถ่ายเอกสารขนาด A๔)

๑๓. รูปถ่ายที่ดินหลักประกัน (ถ่ายภาพด้านหน้า, ซ้าย, ขวา) ด้านละ ๑ รูป รวม ๓ รูป

๑๔. แผนที่ตั้งทรัพย์ที่ดิน

๑๕. บัญชีเครือญาติ (บัญชีแสดงความสัมพันธ์ระหว่างผู้ประกันกับจำเลยหรือผู้ต้องหา)

๑๖. หนังสือยินยอมแนบทำสัญญาประกัน

๑๗. โฉนดที่ดิน/น.ส.๓/น.ส.๓ก **ฉบับจริง**

๑๘. สำเนาหนังสือรับรองราคาประเมินที่ดิน (สำเนาหนังสือรับรองฯ เอกสารตาม ข้อ ๑๐)

๔. กรณีใช้หลักประกันเป็น “สลากออมทรัพย์” จัดเรียงเอกสารตามลำดับ ดังนี้

หลักประกัน โฉนดที่ดิน/น.ส.๓/น.ส.๓ก (.....ฉบับ เป็นเงินรวม.....บาท)

ข้อหา.....ราคามาตรฐานกลาง.....บาท

ประกันจำเลยชื่อ จำเลยที่..... (หมายเลขโทรศัพท์.....)

ผู้ขอประกันชื่อ (หมายเลขโทรศัพท์.....)

เกี่ยวข้องเป็น สามี่/ภรรยา บุตร,พี่,น้อง,ลุง,ป้า,น้า,อา นายประกันอาชีพ อื่นๆ.....

ถือกรรมสิทธิ์ร่วมกันกับผู้อื่นหรือไม่ มี..... ไม่มี

เกี่ยวข้องเป็น สามี่/ภรรยา บุตร,พี่,น้อง,ลุง,ป้า,น้า,อา นายประกันอาชีพ อื่นๆ.....

****ให้ทำเครื่องหมาย ✓ หน้ารายการเอกสารที่ยื่น หากรายการเอกสารใดไม่มีให้เว้นว่างไว้ไม่ต้องทำเครื่องหมาย เอกสารจำเลย**

๑. สำเนาบัตรประจำตัวประชาชน/บัตรประจำตัวเจ้าหน้าที่ของรัฐ/บัตรประจำตัวพนักงานรัฐวิสาหกิจ อย่างใดอย่างหนึ่ง

๒. สำเนาทะเบียนบ้าน

เอกสารผู้ประกัน

๓. สำเนาบัตรประจำตัวประชาชน/บัตรประจำตัวเจ้าหน้าที่ของรัฐ/บัตรประจำตัวพนักงานรัฐวิสาหกิจ อย่างใดอย่างหนึ่ง

๔. สำเนาทะเบียนบ้าน รหัสไปรษณีย์.....

เอกสารคู่สมรสผู้ประกัน โสด สมรส หม้าย (กรณีเคยหย่า/คู่สมรสถึงแก่กรรม)

(กรณีผู้ประกันสมรสต้องแนบทะเบียนสมรส,กรณีผู้ประกันเป็นหม้ายต้องแนบใบสำคัญการหย่า/ใบมรณบัตร)

๕. สำเนา ทะเบียนสมรส /ใบหย่า / ใบมรณบัตร

๖. สำเนาบัตรประจำตัวประชาชนคู่สมรส

๗. สำเนาทะเบียนบ้าน

๘. หนังสือยินยอมคู่สมรส

เอกสารประกอบการยื่นขอปล่อยชั่วคราว (ประกัน)

๙. **สำเนา** สลากออมทรัพย์.....ฉบับ

ธนาคาร..... ยอดเงิน วันหมดอายุ

ธนาคาร..... ยอดเงิน วันหมดอายุ

ธนาคาร..... ยอดเงิน วันหมดอายุ

ธนาคาร..... ยอดเงิน วันหมดอายุ

๑๐. **ต้นฉบับ** หนังสือรับรองจากธนาคารเจ้าของสลาก ออกให้เมื่อวันที่.....

๑๑. บัญชีเครือญาติ (บัญชีแสดงความสัมพันธ์ระหว่างผู้ประกันกับจำเลยหรือผู้ต้องหา)

๑๒. หนังสือยินยอมแนบทายสัญญาประกัน

๑๓. **ต้นฉบับ** สลากออมทรัพย์

๑๔. **สำเนา** หนังสือรับรองจากธนาคารเจ้าของสลาก (สำเนาเอกสารตามข้อ ๑๐)

ข้อสังเกต

****สลากออมทรัพย์ที่นำมาใช้เป็นหลักประกันจะต้องมีระยะเวลาครบกำหนดไถ่ถอนคงเหลือไม่น้อยกว่า ๑ ปี**

๕.กรณีใช้หลักประกันเป็น “กรมธรรม์ประกันอสังหาริมทรัพย์” จัดเรียงเอกสารตามลำดับ ดังนี้

หลักประกัน กรมธรรม์ประกันอสังหาริมทรัพย์ (.....ฉบับ เป็นเงินรวม.....บาท)

ข้อหา.....ราคามาตรฐานกลาง.....บาท

ประกันจำเลยชื่อ จำเลยที่..... (หมายเลขโทรศัพท์.....)

ผู้ขอประกันชื่อ (หมายเลขโทรศัพท์.....)

เกี่ยวข้องกับ สามี่/ภรรยา บุตร,พี่,น้อง,ลุง,ป้า,น้า,อา นายประกันอาชีพ อื่นๆ.....

****ให้ทำเครื่องหมาย ✓ หน้ารายการเอกสารที่ยื่น หากรายการเอกสารใดไม่มีให้เว้นว่างไว้ไม่ต้องทำเครื่องหมายเอกสารจำเลย**

- ๑. สำเนาบัตรประจำตัวประชาชน/บัตรประจำตัวเจ้าหน้าที่ของรัฐ/บัตรประจำตัวพนักงานรัฐวิสาหกิจ อย่างไม่อย่างหนึ่ง
- ๒. สำเนาทะเบียนบ้าน

เอกสารผู้ประกัน (เอกสารบริษัทฯและผู้รับมอบอำนาจ)

- ๓. หนังสือมอบอำนาจบริษัทฯ
- ๔. สำเนาหนังสือรับรองบริษัทฯ
- ๕. สำเนาบัตรประจำตัวประชาชน กรรมการผู้มีอำนาจบริษัทฯ (ผู้มอบอำนาจ)
- ๖. สำเนาทะเบียนบ้าน กรรมการผู้มีอำนาจบริษัทฯ (ผู้มอบอำนาจ)
- ๗. สำเนาบัตรประจำตัวประชาชน (ผู้รับมอบอำนาจบริษัทฯ)
- ๘. สำเนาทะเบียนบ้าน (ผู้รับมอบอำนาจบริษัทฯ)
- ๙. หนังสือรับรอง กรมธรรม์ประกันอสังหาริมทรัพย์
- ๑๐. บัญชีเครือญาติ (บัญชีแสดงความสัมพันธ์ระหว่างผู้ประกันกับจำเลยหรือผู้ต้องหา)
- ๑๑. หนังสือยินยอมแนบท้ายสัญญาประกัน
- ๑๒. **ต้นฉบับ** กรมธรรม์ประกันอสังหาริมทรัพย์
- ๑๓. **สำเนา** กรมธรรม์ประกันอสังหาริมทรัพย์
- ๑๔. แบบตรวจข้อมูลกรมธรรม์ในระบบยืนยันกรมธรรม์ (เฉพาะเจ้าหน้าที่ศาล***)

๖. กรณีใช้หลักประกันเป็น “หนังสือรับรองเพื่อช่วยเหลือข้าราชการหรือลูกจ้างที่ต้องหาคดีอาญา ตามระเบียบกระทรวงการคลัง พ.ศ. ๒๕๒๘” จัดเรียงเอกสารตามลำดับ ดังนี้

หลักประกัน หนังสือรับรองฯ (วงเงินประกันรวม.....บาท)

ข้อหา.....ราคามาตรฐานกลาง.....บาท

ประกันจำเลยชื่อจำเลยที่.....(หมายเลขโทรศัพท์.....)

หน่วยงาน ผู้ขอประกัน.....

ชื่อผู้ขอประกัน..... (หมายเลขโทรศัพท์.....)

(ผู้ออกหนังสือ/ผู้มอบอำนาจจากหน่วยงาน)

ชื่อผู้ขอประกัน..... (หมายเลขโทรศัพท์.....)

(ผู้รับมอบอำนาจจากหน่วยงาน)

****ให้ทำเครื่องหมาย ✓ หน้ารายการเอกสารที่ยื่น หากรายการเอกสารใดไม่มีให้เว้นว่างไว้ไม่ต้องทำเครื่องหมายเอกสารจำเลย**

๑. สำเนาบัตรประจำตัวประชาชน/บัตรประจำตัวเจ้าหน้าที่ของรัฐ/บัตรประจำตัวพนักงานรัฐวิสาหกิจ ใดๆอย่างหนึ่ง
๒. สำเนาทะเบียนบ้าน

เอกสารจากหน่วยงานจำเลย

๓. หนังสือรับรองเพื่อช่วยเหลือข้าราชการ หรือลูกจ้างที่ต้องหาคดีอาญา ออกให้เมื่อวันที่

๔. หนังสือมอบอำนาจ จากหัวหน้าส่วนราชการเจ้าสังกัด หรือผู้อื่นซึ่งมีอำนาจลงนาม ในนิติกรรมแทนส่วนราชการ (ติดอากรแสตมป์ ๓๐ บาท)

๕. สำเนาบัตรประจำตัวเจ้าหน้าที่ของรัฐ ของหัวหน้าส่วนราชการผู้ลงลายมือชื่อ ผู้มอบอำนาจ

๖. สำเนาบัตรประจำตัวเจ้าหน้าที่ของรัฐ ของผู้รับมอบอำนาจ

๗. **สำเนาระเบียบของหน่วยงานต้นสังกัดที่ได้มีการออกระเบียบกำหนดเกี่ยวกับผู้มีอำนาจลงนามในหนังสือรับรองเพื่อช่วยเหลือข้าราชการ หรือลูกจ้างที่ต้องหาคดีอาญา ที่สอดคล้องกับตามระเบียบกระทรวงการคลังว่าด้วยการช่วยเหลือข้าราชการ หรือลูกจ้างที่ต้องหาคดีอาญา พ.ศ. ๒๕๒๘*******

๘. สำเนาระเบียบของหน่วยงานต่าง ๆ ที่เกี่ยวข้องกับการออกหนังสือรับรองเพื่อช่วยเหลือข้าราชการหรือลูกจ้างที่ต้องหาคดีอาญา ที่สอดคล้องกับตามระเบียบกระทรวงการคลัง ว่าด้วยการช่วยเหลือข้าราชการหรือลูกจ้างที่ต้องหาคดีอาญา พ.ศ. ๒๕๒๘ (ถ้ามี)

๙. หนังสือยินยอมแนบท้ายสัญญาประกัน

หมายเหตุ

*ส่วนราชการเป็นผู้กล่าวหา หรือฟ้องคดีหรือไม่ เป็น ไม่เป็น

*พนักงานอัยการเป็นโจทก์ฟ้องคดีหรือไม่ เป็น ไม่เป็น

ข้อสังเกต

****ผู้ที่อยู่ในหลักเกณฑ์ที่จะได้รับความช่วยเหลือตามระเบียบนี้จะต้องเป็นข้าราชการหรือลูกจ้างที่ถูกกล่าวหาหรือถูกฟ้องคดีอาญา** เนื่องจากการปฏิบัติหน้าที่ราชการ และหัวหน้าส่วนราชการได้พิจารณาแล้วเห็นว่าการกระทำที่ถูกกล่าวหาหรือถูกฟ้องคดีนั้นเป็นการปฏิบัติราชการตามหน้าที่โดยชอบด้วยกฎหมายหรือตามแบบแผนของทางราชการ และทางราชการโดยไม่ได้เป็นผู้กล่าวหาหรือฟ้องคดีนั้นเอง สำหรับการได้รับความช่วยเหลือในชั้นศาลจะต้องเป็นมิใช่กรณีที่พนักงานอัยการเป็นโจทก์ เท่านั้น

๗. กรณีใช้หลักประกันเป็น “หนังสือรับรองกองทุนยุติธรรม ตามพระราชบัญญัติกองทุนยุติธรรม พ.ศ. ๒๕๕๘” จัดเรียงเอกสารตามลำดับ ดังนี้

หลักประกัน หนังสือรับรองฯ (วงเงินประกันรวม.....บาท)

ข้อหา.....ราคามาตรฐานกลาง.....บาท

ประกันจำเลยชื่อจำเลยที่.....(หมายเลขโทรศัพท์.....)

หน่วยงาน ผู้ขอประกัน.....(กระทรวงยุติธรรม).....

ชื่อผู้ขอประกัน.....(หมายเลขโทรศัพท์.....)

(ผู้รับมอบอำนาจ)

****ให้ทำเครื่องหมาย ✓ หน้ารายการเอกสารที่ยื่น หากรายการเอกสารใดไม่มีให้เว้นว่างไว้ไม่ต้องทำเครื่องหมาย เอกสารจำเลย**

๑. สำเนาบัตรประจำตัวประชาชน/บัตรประจำตัวเจ้าหน้าที่ของรัฐ/บัตรประจำตัวพนักงานรัฐวิสาหกิจ ใดๆใดอย่างหนึ่ง
๒. สำเนาทะเบียนบ้าน

เอกสารจากหน่วยงานจำเลย

๓. หนังสือรับรองกองทุนยุติธรรม ตามพระราชบัญญัติกองทุนยุติธรรม ออกให้เมื่อวันที่
๔. หนังสือมอบอำนาจจากหัวหน้าส่วนราชการเจ้าสังกัด หรือผู้อื่นซึ่งมีอำนาจลงนาม ในนิติกรรม แทนส่วนราชการ (ติดอากรแสตมป์ ๓๐ บาท)
๕. สำเนาบัตรประจำตัวเจ้าหน้าที่ของรัฐ ของหัวหน้าส่วนราชการผู้ลงลายมือชื่อ ผู้มอบอำนาจ
๖. สำเนาบัตรประจำตัวเจ้าหน้าที่ของรัฐ ของผู้รับมอบอำนาจ
๗. สำเนาหนังสือสัญญาของผู้ต้องหาหรือจำเลย
๘. สำเนาหนังสือสัญญาค้ำประกัน
๙. **สำเนาระเบียบของหน่วยงานต้นสังกัดที่ได้มีการออกระเบียบกำหนดเกี่ยวกับผู้มีอำนาจลงนาม หนังสือรับรองของกองทุนยุติธรรม ตามพระราชบัญญัติกองทุนยุติธรรมพ.ศ. ๒๕๕๘**
๑๐. สำเนาระเบียบของหน่วยงานต่าง ๆ ที่เกี่ยวข้องกับการออกหนังสือรับรองของกองทุนยุติธรรม ตามพระราชบัญญัติกองทุนยุติธรรมพ.ศ. ๒๕๕๘ (ถ้ามี)
๑๑. หนังสือยินยอมแนบทำสัญญาประกัน

ข้อสังเกต

****ผู้ขอประกันจะต้องยื่นหลักประกันพร้อมกับเอกสารต้นฉบับพร้อมสำเนาที่มีการรับรองสำเนาถูกต้อง มายื่นต่อเจ้าหน้าที่เพื่อตรวจสอบความถูกต้องก่อนยื่นคำร้องขอปล่อยชั่วคราว**

๘. กรณีใช้หลักประกันเป็น “สมุดบัญชีเงินฝากประจำของธนาคาร” จัดเรียงเอกสารตามลำดับ ดังนี้

หลักประกัน สมุดบัญชีเงินฝากประจำของธนาคาร (.....เล่ม เป็นเงินรวม.....บาท)

ข้อหา.....ราคามาตรฐานกลาง.....บาท

ประกันจำเลยชื่อจำเลยที่..... (หมายเลขโทรศัพท์.....)

ผู้ขอประกันชื่อ..... (หมายเลขโทรศัพท์.....)

ถือกรรมสิทธิ์ร่วมกันกับผู้อื่นหรือไม่ มี..... ไม่มี

เกี่ยวข้องกับ สามี/ภรรยา บุตร, พี่, น้อง, ลุง, ป้า, น้า, อา นายประกันอาชีพ อื่นๆ.....

****ให้ทำเครื่องหมาย ✓ หน้ารายการเอกสารที่ยื่น หากรายการเอกสารใดไม่มีให้เว้นว่างไว้ไม่ต้องทำเครื่องหมาย**

เอกสารจำเลย

๑. สำเนาบัตรประจำตัวประชาชน/บัตรประจำตัวเจ้าหน้าที่ของรัฐ/บัตรประจำตัวพนักงานรัฐวิสาหกิจ อย่างใดอย่างหนึ่ง

๒. สำเนาทะเบียนบ้าน

เอกสารผู้ประกัน

๓. สำเนาบัตรประจำตัวประชาชน/บัตรประจำตัวเจ้าหน้าที่ของรัฐ/บัตรประจำตัวพนักงานรัฐวิสาหกิจ อย่างใดอย่างหนึ่ง

๔. สำเนาทะเบียนบ้าน รหัสไปรษณีย์.....

เอกสารคู่สมรสผู้ประกัน โสด สมรส หม้าย (กรณีเคยหย่า/คู่สมรสถึงแก่กรรม)

(กรณีผู้ประกันสมรสต้องแนบทะเบียนสมรส, กรณีผู้ประกันเป็นหม้ายต้องแนบใบสำคัญการหย่า/ใบมรณบัตร)

๕. สำเนา ทะเบียนสมรส /ใบหย่า / ใบมรณบัตร

๖. สำเนาบัตรประจำตัวประชาชนคู่สมรส

๗. สำเนาทะเบียนบ้าน

๘. หนังสือยินยอมคู่สมรส

เอกสารประกอบการยื่นขอปล่อยชั่วคราว (ประกัน)

๙. **สำเนา** หน้าสมุดบัญชีเงินฝากประจำ.....ฉบับ

ธนาคาร..... ยอดเงินบาท

ธนาคาร..... ยอดเงินบาท

ธนาคาร..... ยอดเงินบาท

๑๐. **ต้นฉบับ** หนังสือรับรองจากธนาคาร ออกให้เมื่อวันที่.....

๑๑. บัญชีเครือข่าย (บัญชีแสดงความสัมพันธ์ระหว่างผู้ประกันกับจำเลยหรือผู้ต้องหา)

๑๒. หนังสือยินยอมแนบทายสัญญาประกัน

๑๓. **ต้นฉบับ** สมุดบัญชีเงินฝากประจำ

๑๔. **สำเนา** หนังสือรับรองจากธนาคาร

ข้อสังเกต

****สมุดบัญชีเงินฝากประจำของธนาคารจะต้องมีการปรับข้อมูล (อัพเดท) ให้เป็นปัจจุบันก่อนนำมายื่นเป็น**

หลักประกัน

****ผู้ขอประกันจะต้องยื่นหนังสือรับรองของธนาคารว่ามีเงินอยู่ตามจำนวนที่ปรากฏในใบรับหรือสมุดฝากเงินจริง และจะไม่ให้มีการถอนเงินจำนวนดังกล่าวจนกว่าศาลจะมีคำสั่งเพิกถอนไปเป็นลายลักษณ์อักษร**

๘. กรณีผู้ต้องหาหรือจำเลยขอใช้ “อุปกรณ์อิเล็กทรอนิกส์ (EM)” ในการขอลปล่อยชั่วคราว
จัดเรียงเอกสารตามลำดับ ดังนี้

ข้อหา.....ราคามาตรฐานกลาง.....บาท
จำเลยชื่อจำเลยที่..... (หมายเลขโทรศัพท์.....)

ยื่นหลักทรัพย์อย่างอื่นร่วมกับการใช้ “อุปกรณ์อิเล็กทรอนิกส์ (EM)” หรือไม่

- ยื่น หลักทรัพย์เป็น.....ราคาหลักทรัพย์จำนวน.....บาท
 ไม่ยื่น

****ให้ทำเครื่องหมาย ✓ หน้ารายการเอกสารที่ยื่น หากรายการเอกสารใดไม่มีให้เว้นว่างไว้ไม่ต้องทำเครื่องหมาย**

เอกสารจำเลย

๑. สำเนาบัตรประจำตัวประชาชน/บัตรประจำตัวเจ้าหน้าที่ของรัฐ/บัตรประจำตัวพนักงานรัฐวิสาหกิจ อย่างไม่อย่างหนึ่ง
 ๒. สำเนาทะเบียนบ้าน

เอกสารประกอบการยื่นขอลปล่อยชั่วคราว (ประกัน)

๓. คำร้องขอลปล่อยชั่วคราวโดยใช้อุปกรณ์อิเล็กทรอนิกส์ (EM) (ถ้ามี)
 ๔. แบบแสดงความประสงค์ขอใช้อุปกรณ์อิเล็กทรอนิกส์ (EM)
 ๕. แบบยืนยันความเป็นผู้ต้องหาหรือจำเลยตัวจริงในการติดอุปกรณ์อิเล็กทรอนิกส์ที่ใช้สำหรับตรวจสอบหรือจำกัดการเดินทางของบุคคลไปใช้ในการปล่อยชั่วคราว
 ๖. แบบกรอกข้อมูลของผู้ต้องหา/จำเลย โดยใช้อุปกรณ์อิเล็กทรอนิกส์สำหรับตรวจสอบหรือจำกัดการเดินทางของบุคคลไปใช้ในการปล่อยชั่วคราว
 ๗. แบบการแจ้งสิทธิผู้ต้องหาหรือจำเลยในการติดอุปกรณ์อิเล็กทรอนิกส์ที่ใช้สำหรับตรวจสอบหรือจำกัดการเดินทางของบุคคลไปใช้ในการปล่อยชั่วคราว (Electronic Monitoring)
 ๘. หนังสือยินยอมแนบท้ายสัญญาประกัน

หมายเหตุ

การยื่นคำร้องขอลปล่อยชั่วคราวโดยใช้อุปกรณ์อิเล็กทรอนิกส์ (EM) ศาลอาจใช้ดุลพินิจเรียกหลักประกัน ดังนี้

อัตราโทษจำคุก	ดุลพินิจศาลในการเรียกหลักประกัน	หมายเหตุ
จำคุกไม่เกิน ๑๐ ปี	ไม่เกินร้อยละ ๒๐ ของวงเงินประกัน	ในกรณีที่ผู้ต้องหาหรือจำเลยเป็น คนยากจน ศาลอาจใช้ดุลพินิจเรียก หลักประกันต่ำกว่าที่กำหนดก็ได้
จำคุกอย่างสูงเกิน ๑๐ ปีขึ้นไป	ไม่เกินร้อยละ ๒๐ แต่ไม่เกินร้อยละ ๕๐ ของวงเงินประกัน	
จำคุกตลอดชีวิต หรือประหารชีวิต	ไม่น้อยกว่าร้อยละ ๕๐ ของวงเงินประกัน	

****เอกสารลำดับที่ ๔ – ๘ สามารถดาวน์โหลดได้จาก www.cccm4.go.th หรือสามารถขอรับได้จากเจ้าหน้าที่
งานบริการประชาชนและประชาสัมพันธ์ ศาลอาญาคดีทุจริตและประพฤติมิชอบภาค ๔**

****การขอลปล่อยชั่วคราวโดยใช้อุปกรณ์อิเล็กทรอนิกส์ (EM) เมื่อผู้ใช้งานยื่นเอกสารครบถ้วนแล้ว เจ้าหน้าที่จะ
ดำเนินการจัดทำคำร้องขอลปล่อยชั่วคราวฯ เสนอศาลพิจารณาสั่ง และเมื่อศาลส่งอนุญาตแล้ว เจ้าหน้าที่จะดำเนินการ
ติดตั้งอุปกรณ์ (EM) กับผู้ใช้ และดำเนินการเปิดสัญญาณการใช้งานอุปกรณ์ EM ในระบบควบคุมและติดตามฯ ต่อไป**

****เนื่องจากการติดตั้งอุปกรณ์ EM จะติดตั้งไว้บริเวณข้อเท้า ผู้ใช้งานไม่ควรสวมกางเกงรัดรูปหรือกางเกง
ที่มีปลายขาแคบ เพื่อความสะดวกในการติดตั้งและใช้งานอุปกรณ์**

ตัวอย่าง หนังสือรับรองเงินเดือน



ที่ กขค ๑/๒๕๖๒

สำนักงานเทศบาลตำบล ก. ตำบลในเมือง
อำเภอเมือง จังหวัดขอนแก่น ๔๐๐๐๐

หนังสือรับรอง

หนังสือรับรองฉบับนี้ให้ไว้เพื่อแสดงว่า นายสุดหล่อ จริงใจ ตำแหน่ง นักวิชาการการศึกษา
ชำนาญการพิเศษ สังกัดสำนักงานเทศบาลตำบล ก. ตำบลในเมือง อำเภอเมือง จังหวัดขอนแก่น
อัตราเงินเดือน จำนวน ๓๐,๐๐๐ บาท เงินประจำตำแหน่งจำนวน ๕,๐๐๐ บาท รวมเป็นเงินทั้งสิ้น
จำนวน ๓๕,๐๐๐ บาท (สามหมื่นห้าพันบาทถ้วน) เริ่มรับราชการเมื่อวันที่.....เดือน.....พ.ศ.....
รวมเวลาราชการ ถึงวันที่.....เดือน.....พ.ศ..... นับเป็นเวลา.....ปี.....เดือน.....วัน
เพื่อประกอบการยื่นคำร้องขอลดหย่อนชั่วคราว **ผู้ต้องหา/จำเลย** ชื่อ **นายเที่ยงตรง สุจริตจริงใจ**
ต่อศาลอาญาคดีทุจริตและประพฤติมิชอบภาค ๔ ระหว่างพิจารณาในศาลชั้นต้น ศาลอุทธรณ์และศาลฎีกา

อนึ่ง นายสุดหล่อ จริงใจ ผู้ขอประกัน ไม่มีภาระผูกพัน และไม่อยู่ระหว่างประกันตัวผู้ต้องหา/
จำเลย ต่อศาลหรือหน่วยงานใด

จึงออกหนังสือรับรองนี้ไว้เป็นหลักฐานสำคัญ

ให้ไว้ ณ วันที่ ๑ พฤษภาคม ๒๕๖๒

(นายเจตนา ดีมาก)

นายกเทศมนตรีเทศบาลตำบล ก.

ตัวอย่างแบบฟอร์มหนังสือรับรองเพื่อช่วยเหลือข้าราชการหรือลูกจ้างที่ต้องหา
คดีอาญา ตามระเบียบกระทรวงการคลัง พ.ศ. ๒๕๒๘

หนังสือรับรองเพื่อช่วยเหลือข้าราชการหรือลูกจ้างที่ต้องหาคดีอาญา

เลขที่ (1) / _____ (2)

วันที่ _____

เรื่อง ขอลดยชั่วคราว

เรียน _____ (3)

ตามที่ _____ (4) ได้ถูกกล่าวหาหรือถูกฟ้องคดีอาญา

โดย _____ (5) ต่อ _____ (3)

ในคดีหมายเลขดำที่ _____ หมายเลขแดงที่ _____

ข้อหาหรือฐานความผิด _____ (6)

และ _____ (7) ได้ยื่นคำร้องขอให้ปลดยชั่วคราว นั้น

_____ (8) โดย _____ (9)

ตำแหน่ง _____ ขอรับรองว่า _____ (4)

ตำแหน่ง _____ สังกัดกรม _____

กระทรวง _____ ส่วนราชการ _____

จังหวัด _____ อยู่ในข่ายได้รับความช่วยเหลือในเรื่องการขอให้ปลดย

ชั่วคราว ตามระเบียบกระทรวงการคลังว่าด้วยการช่วยเหลือข้าราชการหรือลูกจ้างของทางราชการที่ต้องหา

คดีอาญา พ.ศ. _____ ภายในวงเงินไม่เกิน _____ หากมีการผิดสัญญา

ประกันที่ทำได้กับ _____ (3) และ _____ (7)

ต้องถูกบังคับหรือชดใช้เงินตามสัญญาประกันแล้ว _____ (8)

ยินยอมชำระเงินจำนวนดังกล่าวแทนให้ทันทีโดยไม่ต้องเรียกร้องให้ผู้ต้องรับผิดตามสัญญาขอปลดยชั่วคราว
ชำระก่อน

ขอแสดงความนับถือ

(ลงชื่อ) _____

(_____)

ตำแหน่ง _____

หมายเหตุ ให้ขีดฆ่าข้อความที่ไม่ต้องการใช้ออก

ตัวอย่าง บัญชีเครือญาติผู้ประกัน

หมายเลขคดีดำ อท...../๒๕.....

จำเลยที่

หมายเลขคดีดำ อท...../๒๕.....

นาย ก.	+	นาง ข.	
(บิดา/ผู้ประกัน)		(มารดา)	
			นายหนึ่ง (บุตรคนที่ ๑)
			นายสอง (บุตรคนที่ ๒)
			นายสาม (บุตรคนที่ ๓)
			นายสี่ (จำเลย/บุตรคนที่ ๔)

หมายเหตุ

หลักประกันเป็นของ.....ซึ่งเป็นจำเลย.....ในคดีนี้

หลักประกันเป็นของ นายประกันอาชีพ

หลักประกันเป็นของ ผู้บังคับบัญชา/ผู้ใต้บังคับบัญชา/

หลักประกันเป็นของ เพื่อนร่วมงาน

อื่นๆ.....

ข้าพเจ้าขอรับรองว่า บัญชีเครือญาติที่ข้าพเจ้าแสดงดังกล่าวเป็นความจริงและ
ข้าพเจ้าทราบว่าการให้การหรือการรับรองอันเป็นเท็จถือว่าเป็นการละเมิดอำนาจศาล
และมีความผิดตามประมวลกฎหมายอาญา

ลงชื่อ.....ผู้ประกันของจำเลยที่.....

(นายเก่งการ เรียนดี)

หมายเลขคดีดำ อท...../๒๕....

หมายเลขคดีดำ อท...../๒๕....

ตัวอย่าง แผนที่ตั้งทรัพย์สินที่เป็นหลักประกัน

จำเลยที่

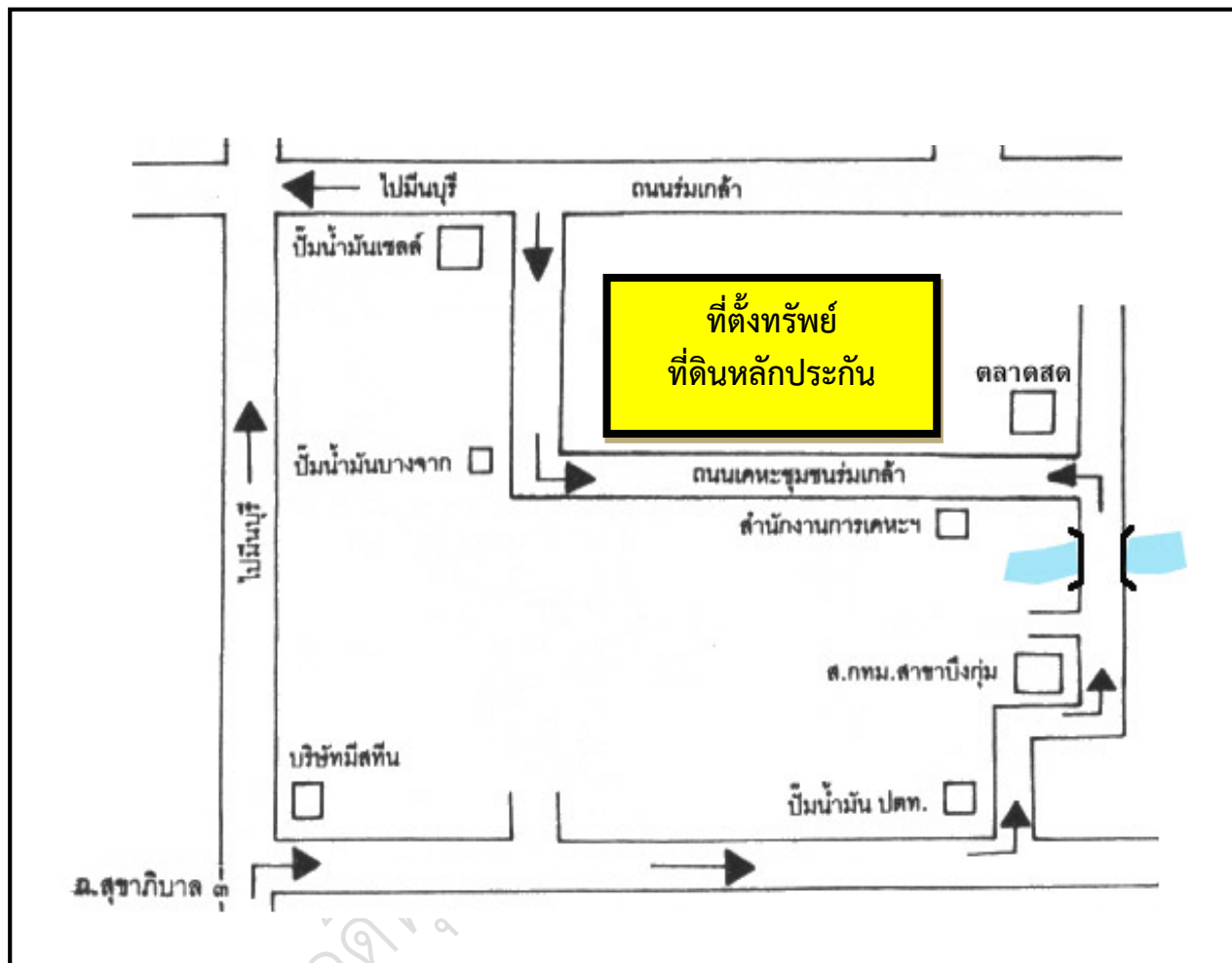

ข้าพเจ้า.....ผู้ประกัน

ขอรับรองว่า ที่ดินที่นำมาเป็นหลักประกันเป็นของข้าพเจ้าจริง และทรัพย์สิน/ที่ดินดังกล่าวมีลักษณะเป็น

- () ที่นา () ที่สวน () สระน้ำ () ที่ดินจัดสรร
 () ที่ปลูกบ้าน () ที่ว่างเปล่า () ที่ดินถมแล้ว () ที่ดินยังไม่ถม
 () อื่นๆ.....

ในระหว่างประกันตัว ผู้ต้องหาหรือจำเลย ข้าพเจ้าจะไม่ขูดดินหรือทำให้ที่ดินเสื่อมค่าแต่อย่างใด

ข้าพเจ้าขอรับรองว่า ข้อความข้างต้นเป็นความจริง มิฉะนั้นให้ถือว่าเป็นความผิดตามประมวล
 กฎหมายอาญา และความผิดฐานละเมิดอานาจศาล

ลงชื่อ.....เจ้าของที่ดินผู้ประกันของจำเลยที่.....

(นายเก่งกร เรียนดี)

หมายเลขคดีดำ อท...../๒๕.....

หมายเลขคดีดำ อท...../๒๕.....

ตัวอย่าง ภาพถ่ายทรัพย์สินที่เป็นหลักประกัน จำเลยที่
(ด้านหน้า/หลัง/ข้าง ด้านละ ๑ ภาพ รวม ๓ ภาพ)

โฉนดที่ดิน/นส.๓/นส๓ก. เลขที่.....

ตำบล.....

อำเภอ.....

จังหวัด.....



ข้าพเจ้าขอรับรองว่า ภาพถ่ายที่ดินข้างต้น เป็นภาพถ่ายหลักทรัพย์สินที่นำมาเป็นหลักประกันจริง

ลงชื่อ.....ผู้ประกันของจำเลยที่.....

(นายเก่งกาจ เรียนดี)

วันที่ส่งภาพถ่าย.....

ตัวอย่าง หนังสือให้ความยินยอมคู่สมรส

ข้าพเจ้า นาย/นาง.....**สุดสวย**.....นามสกุล.....**สบายดี**.....
 อายุ.....**๔๐** ปี อยู่บ้านเลขที่.....**๑๑๑**... ถนน ตำบล/แขวง**ในเมือง**.....
 อำเภอ/เขต.....**เมือง**..... จังหวัด.....**ขอนแก่น**..... โทรศัพท์.....**๐๙๕xxxxxxx**.....

ยินยอมให้ นาย/นาง**สุดหล่อ**.....นามสกุล.....**สบายดี**.....
 ผู้ขอประกัน ซึ่งเกี่ยวพันกับ ข้าพเจ้า โดยเป็น **สามี/ภรรยา** ขอประกันตัว **ผู้ต้องหา/จำเลยที่.....๑**
 ชื่อ**นายขยัน**.....นามสกุล.....**ขยันแข็ง**.....
 ไปจากศาลอาญาคดีทุจริตและประพฤติมิชอบภาค ๔ ตั้งแต่ ชั้นฝากขังตลอดจนถึงศาลชั้นต้น
 ศาลอุทธรณ์ ศาลฎีกาได้ หากเกิดความเสียหายและจะต้องชดใช้ค่าเสียหายตามสัญญาประกัน
 ต่อศาลจนกว่าคดีถึงที่สุด ข้าพเจ้าสละสิทธิ์ที่จะคัดค้านทุกประการ
 ให้ไว้ ณ วันที่.....**๑** เดือน **มกราคม** พ.ศ. **๒๕๖๒**

ลงชื่อ..... ผู้ให้ความยินยอม
 (.....**นางสุดสวย สบายดี**.....)

พยานขอรับรองว่าเป็นลายมือชื่อของผู้ให้ความยินยอมจริง

ลงชื่อ..... พยาน
 (.....**นายเจ๋ง สบายดี**.....)

ลงชื่อ..... พยาน
 (.....**นายแจ่ม สบายใจ**.....)

ตัวอย่าง แบบฟอร์มหนังสือให้ความยินยอมแนบท้ายสัญญาประกัน

เขียนที่ ศาลอาญาคดีทุจริตและประพฤติมิชอบภาค ๔

วันที่ ๑ เดือน กุมภาพันธ์ พ.ศ. ๒๕๖๒

ข้าพเจ้า นาย/นาง/นางสาว **จริงใจ เก่งการดี** กรณีในคดี
 วัน/เดือน/ปี เกิด **๑ ม.ค. ๒๕๒๕** อยู่บ้านเลขที่ **๑๕** หมู่ **X** ตำบล/แขวง **ในเมือง** มีจำเลย
 อำเภอ/เขต **เมือง** จังหวัด **ขอนแก่น** เบอร์โทรศัพท์ **xxxxxxxxxxxx** หลายคนให้
 เลขที่บัตรประจำตัวประชาชน/เลขที่หนังสือเดินทาง **xxxxxxxxxxxx** ระบุลำดับ
 ได้ทำสัญญาประกัน **นางสุดสวย แสงงาม** ซึ่งเป็น ผู้ต้องหา/จำเลยที่ จำเลยด้วย
 ในคดีอาญาหมายเลขดำที่ อท. **xxx** / **๒๕๖x** หมายเลขแดงที่ อท. / ของ ถ้าไม่ทราบ
 ศาลอาญาคดีทุจริตและประพฤติมิชอบภาค ๔ โดยใช้หลักทรัพย์ คือ เงินสด ให้เว้นไว้
 โฉนดที่ดิน เลขที่ ตำแหน่ง
 สลากออมทรัพย์ เลขที่ กรมธรรม์ประกันอัสรภาพ เลขที่
 อื่น ๆ เป็นหลักประกัน

หากข้าพเจ้าผิดสัญญาประกัน ข้าพเจ้ายอมรับผิดชอบตามสัญญาประกันประการ และยินยอมให้
 ตรวจสอบทรัพย์สินของข้าพเจ้าได้ดังต่อไปนี้

๑. ข้าพเจ้ายินยอมให้ศาลยึด आयัด หลักประกันในคดีนี้ไว้จนกว่าจะสิ้นภาระผูกพันตามสัญญา
 ประกันที่มีต่อศาลทุกคดี

๒. ข้าพเจ้ายินยอมให้ศาลสืบทรัพย์สิน และตรวจสอบทรัพย์สินทุกอย่างของข้าพเจ้าได้ เช่น ตรวจสอบ
 ทรัพย์สินประเภทอสังหาริมทรัพย์ สงหาริมทรัพย์ หลักทรัพย์ หรือบัญชีเงินฝากในธนาคาร หรือสถาบัน
 การเงิน การเป็นสมาชิกของสหกรณ์หรือหุ้นในบริษัท ตรวจสอบเงิน ตรวจสอบเงินวางประกัน การขอใช้ไฟฟ้า
 ประปาหรือโทรศัพท์ รวมทั้งทรัพย์สินอื่น ๆ ทุกประเภทของข้าพเจ้า

๓. ข้าพเจ้าขอรับรองว่าไม่ได้เป็นผู้ถูกศาลสั่งพิทักษ์ทรัพย์ และถูกฟ้องให้เป็นบุคคลล้มละลายแต่หาก
 ข้าพเจ้าถูกฟ้องล้มละลายหรือถูกพิทักษ์ทรัพย์ภายหลัง ข้าพเจ้าจะแจ้งให้ศาลทราบทันที

๔. กรณีประกันด้วยตำแหน่ง ข้าพเจ้ายินยอมให้หักเงินเดือน รวมถึงรายได้อื่นในลักษณะ
 เดียวกันกับเงินเดือนของข้าพเจ้า เพื่อนำมาชำระค่าปรับได้ตามที่เห็นสมควร

๕. ข้าพเจ้าขอรับรองว่าบรรดาข้อความในเอกสารที่ได้ยื่นต่อศาล เพื่อประกอบการยื่นคำร้อง
 ขอลปล่อยชั่วคราวจำเลย และทำสัญญาประกันตัวจำเลยต่อศาลเป็นความจริงและมีความถูกต้องครบถ้วน

โดยให้ถือว่าฉบับและบรรดาสำเนาภาพถ่ายข้อมูลอิเล็กทรอนิกส์หรือโทรสารที่ทำสำเนาขึ้น
 จากหนังสือให้ความยินยอมฉบับนี้โดยการถ่ายสำเนาภาพถ่ายหรือบันทึกไว้ไม่ว่าในรูปแบบใดเป็น
 หลักฐานในการให้ความยินยอมของข้าพเจ้าเช่นเดียวกัน

ลงชื่อ..... ผู้ขอประกัน
 (.....)

ลงชื่อ..... พยาน
 (.....)

ลงชื่อ..... พยาน
 (.....)

ตัวอย่างบัญชีทรัพย์สิน กรณีใช้บุคคลเป็นประกันหรือหลักประกันโดยแสดงหลักทรัพย์

○ (๘)



คดีหมายเลขดำที่...../๒๕.....

คดีหมายเลขแดงที่...../๒๕.....

บัญชีทรัพย์สิน

อันดับ	รายการ	จำนวน	ราคา		หมายเหตุ
			บาท	สตางค์	
๑.	โฉนดที่ดินเลขที่ ๑๑ ตำบล ในเมือง อำเภอเมือง จังหวัด ขอนแก่น เนื้อที่ ๓ ไร่	๑ ฉบับ	๓,๐๐๐,๐๐๐	๐๐	-
๒.	โฉนดที่ดินเลขที่ ๔๑ ตำบล ในเมือง อำเภอเมือง จังหวัด ขอนแก่น เนื้อที่ ๓๐ ไร่	๑ ฉบับ	๑๓,๐๐๐,๐๐๐	๐๐	-
รวม	(สิบล้านบาทถ้วน)		๑๖,๐๐๐,๐๐๐	๐๐	

ลงชื่อ.....ผู้ยื่น/ผู้ขอประกัน
(.....)

ข้าพเจ้าขอรับรองว่านอกจากคดีนี้แล้ว ข้าพเจ้ามิได้ใช้ตำแหน่งหน้าที่ประกันตัวบุคคลอื่นใดในคดีอื่นอีก และข้าพเจ้าทราบว่า การให้หรือการรับรองอันเป็นเท็จ ถือเป็น การละเมิดอำนาจศาลและมีความผิดตามประมวลกฎหมายอาญา

ลงชื่อ.....ผู้ขอประกัน

ผู้ยื่นขอประกันลงชื่อ
ให้เรียบร้อย

ตัวอย่าง หนังสือมอบอำนาจทำคำร้องและยื่นคำร้องขอถอนและรับหลักประกันคืน

หนังสือมอบอำนาจ

ปิดอากร
แสตมป์

เรื่อง **มอบอำนาจให้ถอนและรับหลักประกันคืนในคดีหมายเลขคำที่ ๑/๖๑**

ทำที่ **บ้านเลขที่ ๑ ต.สีแดง อ.สีเหลือง จ.สีเขียว**

วันที่ **๑ มกราคม ๒๕๖๑**

ตามหนังสือฉบับนี้ ข้าพเจ้า **นายสีขาว สดใส** อายุ **๕๐** ปี
อยู่บ้านเลขที่ **๑๑** หมู่ที่ **๑** ต.รอก/ชอย - ตำบล **ในเมือง** อำเภอ **เมือง**
จังหวัด **ขอนแก่น** หมายเลขโทรศัพท์ **๐๑๑-๑๑๑๑๑๑๑**

ขอมอบอำนาจให้ **นายสีเขียว สดใส** อายุ **๕๐** ปี
อยู่บ้านเลขที่ **๑๑** หมู่ที่ **๑** ต.รอก/ชอย - ตำบล **ในเมือง** อำเภอ **เมือง**
จังหวัด **ขอนแก่น** หมายเลขโทรศัพท์ **๐๑๑-๑๑๑๑๑๑๑** เป็นผู้มีอำนาจดำเนินการ
แทนข้าพเจ้า ดังต่อไปนี้

**ทำคำร้อง และยื่นคำร้องขอถอนและรับหลักประกัน คือ โฉนดที่ดิน/น.ส.๓ก. เลขที่ ๑๑๑๑๑
เลขที่ดิน ๑๑๑๑ หน้าสำรวจ ๑๑๑๑๑ ตำบลในเมือง อำเภอเมือง จังหวัดขอนแก่น ของ
นายสีขาว สดใส ผู้ประกัน ที่ได้ยื่นเป็นหลักประกันตัว นายสีเขียว แจ่มจรัส จำเลย
ในคดีหมายเลขคำที่ ๑/๖๑ คดีหมายเลขแดงที่ ๑/๖๑ ของศาลอาญาคดีทุจริตและประพฤติมิชอบ
ภาค ๔**

แทนข้าพเจ้าได้จนเสร็จสิ้น
ในการที่ **นายสีเขียว สดใส** ผู้รับมอบอำนาจ ได้กระทำไปตามหนังสือมอบอำนาจฉบับนี้
ข้าพเจ้าขอรับรองโดยถือเสมือนว่าข้าพเจ้าเป็นผู้กระทำเองทั้งสิ้น เพื่อเป็นหลักฐานในการนี้
ข้าพเจ้าและผู้รับมอบอำนาจได้ลงลายมือชื่อ หรือลายพิมพ์นิ้วหัวแม่มือด้านขวาไว้เป็นหลักฐานต่อกัน
และต่อหน้าพยานแล้ว

ลงชื่อ **นายสีขาว สดใส** ผู้มอบอำนาจ
(.....)

ลงชื่อ **นางสีชมพู สดสวย** ผู้รับมอบอำนาจ
(.....)

ลงชื่อ **นาย ก สดชื่น** พยาน
(.....)

ลงชื่อ **นาง ข. แจ่มใส** พยาน
(.....)

วิธีติดอากรแสตมป์: กรณีมอบอำนาจให้บุคคลคนเดียวหรือหลายคนกระทำการครั้งเดียว ติดอากรแสตมป์ 10 บาท

: กรณีมอบอำนาจให้บุคคลคนเดียวหรือหลายคนร่วมกระทำการมากกว่าครั้งเดียว ติดอากรแสตมป์ 30 บาท

**ผู้มอบอำนาจและผู้รับมอบอำนาจ ต้องแนบสำเนาบัตรประชาชนและสำเนาทะเบียนบ้าน พร้อมกับรับรองสำเนาถูกต้อง ด้วย

**การยื่นใบมอบอำนาจผู้ยื่นจะต้องตรวจเอกสารให้มีข้อความและเอกสารประกอบให้ถูกต้องครบถ้วนก่อนยื่นเอกสารแก่เจ้าหน้าที่

ตัวอย่าง มอบอำนาจให้ส่งตัวจำเลยตามกำหนดนัดศาล

หนังสือมอบอำนาจ

เรื่อง **มอบอำนาจให้ส่งตัวจำเลยตามกำหนดนัดศาลในคดีหมายเลขดำที่ อทxx/๒๕๖x**ทำที่ **บ้านเลขที่ ๑ ต.สีแดง อ.สีเหลือง จ.สีเขียว**วันที่ **๑ มกราคม ๒๕๖๒**

ตามหนังสือฉบับนี้ ข้าพเจ้า **นายสีขาว สดใส** อายุ **๕๐** ปี
 อยู่บ้านเลขที่ **๑๑** หมู่ที่ **๑** ต.รอก/ซอย - ตำบล **ในเมือง** อำเภอ **เมือง**
 จังหวัด **ขอนแก่น** หมายเลขโทรศัพท์ **๐๑๑ ๑๑๑๑๑๑**

ขอมอบอำนาจให้ **นายสีเขียว สดใส** อายุ **๕๐** ปี
 อยู่บ้านเลขที่ **๑๑** หมู่ที่ **๑** ต.รอก/ซอย - ตำบล **ในเมือง** อำเภอ **เมือง**
 จังหวัด **ขอนแก่น** หมายเลขโทรศัพท์ **๐๑๑ ๑๑๑๑๑๑** เป็นผู้มีอำนาจดำเนินการ
 แทนข้าพเจ้า ดังต่อไปนี้

๑. ส่งตัวจำเลยตามกำหนดนัดศาล และลงลายมือชื่อทราบคำสั่งศาล

๒. นำส่งเอกสารเกี่ยวกับการประกันตัวจำเลยต่อศาล

๓. กระทำการอื่นใดเกี่ยวกับการส่งตัวจำเลยต่อศาล

แทนข้าพเจ้าได้จนเสร็จสิ้น
 ในการที่ **นายสีเขียว สดใส** ผู้รับมอบอำนาจ ได้กระทำไปตามหนังสือมอบอำนาจฉบับนี้
 ข้าพเจ้าขอรับผิดชอบโดยถือเสมือนว่าข้าพเจ้าเป็นผู้กระทำเองทั้งสิ้น เพื่อเป็นหลักฐานในการนี้
 ข้าพเจ้าและผู้รับมอบอำนาจได้ลงลายมือชื่อ หรือลายพิมพ์นิ้วหัวแม่มือด้านขวาไว้เป็นหลักฐานต่อหน้ากัน
 และต่อหน้าพยานแล้ว

ลงชื่อ **นายสีขาว สดใส** ผู้มอบอำนาจ
 (..... *pek*))

ลงชื่อ **นายสีเขียว สดใส** ผู้รับมอบอำนาจ
 (.....))

ลงชื่อ **นาย ก สดชื่น** พยาน
 (.....))

ลงชื่อ **นาง ข แจ่มใส** พยาน
 (.....))

วิธีติดอากรแสตมป์: กรณีมอบอำนาจให้บุคคลคนเดียวหรือหลายคนกระทำการครั้งเดียว ติดอากรแสตมป์ 10 บาท

: กรณีมอบอำนาจให้บุคคลคนเดียวหรือหลายคนร่วมกระทำการมากกว่าครั้งเดียว ติดอากรแสตมป์ 30 บาท

**ผู้มอบอำนาจและผู้รับมอบอำนาจ ต้องแนบสำเนาบัตรประชาชนและสำเนาทะเบียนบ้าน พร้อมกับรับรองสำเนาถูกต้อง ด้วย

**การยื่นใบมอบอำนาจผู้ยื่นจะต้องตรวจเอกสารให้มีข้อความและเอกสารประกอบให้ถูกต้องครบถ้วนก่อนยื่นเอกสารแก่เจ้าหน้าที่

ตัวอย่าง การมอบอำนาจให้ผู้อื่นนำ โฉนดที่ดิน/น.ส.๓/น.ส.๓ก มายื่นคำร้องขอปล่อยชั่วคราว

คำแนะนำ ผู้มอบอำนาจและผู้รับมอบอำนาจควรตรวจสอบข้อมูลความถูกต้องครบถ้วนของหนังสือมอบอำนาจก่อนที่จะนำหลักทรัพย์ ได้แก่ โฉนดที่ดิน/น.ส.๓/น.ส.๓ก. มายื่นเป็นหลักประกันต่อศาล **การมอบอำนาจให้ผู้อื่นนำหลักทรัพย์ ได้แก่ โฉนดที่ดิน/น.ส.๓/น.ส.๓ก มายื่นคำร้องขอปล่อยชั่วคราว** จำเลยต่อศาล จะต้องมิใช่เป็นการมอบอำนาจ (ตามประมวลกฎหมายวิธีพิจารณาความแพ่ง มาตรา ๔๗ ประกอบประมวลกฎหมายวิธีพิจารณาความอาญา มาตรา ๑๕)

หนังสือมอบอำนาจ

เรื่อง มอบอำนาจให้นำหลักทรัพย์โฉนดที่ดิน/น.ส.๓/น.ส.๓ก. มาใช้ในการยื่นคำร้องขอปล่อยชั่วคราว นาย/นาง/นางสาว..... **กรอกชื่อผู้ต้องหาหรือจำเลย**..... ผู้ต้องหา/จำเลย

เขียนที่.....
วันที่.....เดือน.....พ.ศ.....

โดยหนังสือฉบับนี้ ข้าพเจ้า.....

เลขบัตรประชาชน.....เกิดเมื่อวันที่.....อายุ.....ปี
เชื้อชาติ..... สัญชาติ..... บิดาชื่อ..... มารดาชื่อ..... **ข้อมูลผู้มอบอำนาจ**
อยู่บ้านเลขที่..... หมู่ที่..... ตรอก/ซอย..... ตำบล.....
อำเภอ..... จังหวัด..... หมายเลขโทรศัพท์.....

ได้มอบอำนาจให้.....

เลขบัตรประชาชน.....เกิดเมื่อวันที่.....อายุ.....ปี
เชื้อชาติ..... สัญชาติ..... บิดาชื่อ..... มารดาชื่อ..... **ข้อมูลผู้รับมอบอำนาจ**
อยู่บ้านเลขที่..... หมู่ที่..... ตรอก/ซอย..... ตำบล.....
อำเภอ..... จังหวัด..... หมายเลขโทรศัพท์.....

เป็นผู้มีอำนาจจัดการนำหลักทรัพย์ คือ..... เลขที่..... **รายละเอียดหลักทรัพย์ (ที่ดิน)**
เลขที่ดิน..... หน้าสำรวจ..... ตำบล..... อำเภอ.....
จังหวัด..... มาประกันตัว **กรอกชื่อผู้ต้องหาหรือจำเลย**..... ผู้ต้องหา/จำเลย

จ ำ เ ย
ต่อศาลอาญาคดีทุจริตและประพฤติมิชอบภาค ๔ ในชั้นสอบสวนของพนักงานสอบสวน หรือพนักงานอัยการตลอดจนชั้นพิจารณาของศาลชั้นต้น ศาลอุทธรณ์ และศาลฎีกา แทนข้าพเจ้า ทั้งนี้ จนกว่าคดีจะถึงที่สุด และให้มีอำนาจลงชื่อในคำร้องทราบคำสั่งศาล ทราบวันนัดส่งตัว การขอถอนหลักประกันและรับหลักประกันคืนไปจากศาล ตลอดจนการขอเปลี่ยนแปลงหลักประกันเดิม รวมทั้งการยื่นขอประกันอื่นใดที่เกี่ยวกับการปล่อยชั่วคราว โดยใช้หลักทรัพย์ดังกล่าว จนเสร็จการ การใด ๆ ที่.....ผู้รับมอบอำนาจ
กระทำไปเกี่ยวกับการขอประกันตัวผู้ต้องหาหรือจำเลย โดยใช้หลักทรัพย์ตามหนังสือมอบอำนาจฉบับนี้ ถือเป็นเสมือนว่า ข้าพเจ้ากระทำโดยตนเองทุกประการ ในกรณีที่เกิดการผิดสัญญาประกัน ข้าพเจ้าขอยินยอมรับผิดชอบและจะไม่ได้แย้งอ้างสิทธิต่อสู้ใด ๆ ทั้งสิ้น เพื่อเป็นหลักฐานในการมอบอำนาจและมอบหลักทรัพย์ในการประกันตัวครั้งนี้ ข้าพเจ้าได้ลงลายมือชื่อไว้เป็นหลักฐานต่อหน้าพยาน

ลงชื่อให้ครบถ้วน

ลงชื่อ.....ผู้มอบอำนาจ
(.....)
ลงชื่อ.....ผู้รับมอบอำนาจ
(.....)
ลงชื่อ.....พยาน
(.....)
ลงชื่อ.....พยาน
(.....)

(มีต่อด้านหลัง)

ข้าพเจ้า.....อายุ.....ปี เป็นคู่สมรสของผู้มอบอำนาจ
 ยินยอมให้ผู้รับมอบอำนาจนำหลักทรัพย์ข้างต้น ประกันตัวผู้ต้องหา/จำเลย ไปจากศาลอาญาคดีทุจริต
 และประพฤติมิชอบภาค ๔ ได้ โดยข้าพเจ้าสละสิทธิ์ที่จะคัดค้านทุกประการ
 ลงชื่อ.....คู่สมรสผู้รับมอบอำนาจ

เจ้าของกรรมสิทธิ์ที่ดิน (เจ้าของโฉนด) (จะต้องนำกรรมมอบ.....)

อำนาจเป็นหนังสือ โดยต้องทำ ณ ที่ว่าการ อำเภอหรือเขตซึ่ง
 เป็นภูมิลำเนาของเจ้าของหลักทรัพย์ หรือทรัพย์สินที่ตั้งอยู่ โดย
 ให้นายอำเภอหรือผู้รักษาราชการแทนลงลายมือชื่อและ
 ประทับตราประจำตำแหน่งรับรองการมอบอำนาจ โดยแนบ
 สำเนาบัตรประจำตัวประชาชนและทะเบียนบ้านของผู้มอบ
 อำนาจและผู้รับมอบอำนาจ พร้อมทั้งรับรองสำเนาถูกต้องด้วย

ที่ว่าการ.....

วันที่.....เดือน.....พ.ศ.....

ข้าพเจ้า.....ตำแหน่ง.....

ขอรับรองว่าได้มีการมอบอำนาจจริง ผู้มอบอำนาจ คู่สมรส และพยาน ได้ลงชื่อต่อหน้าข้าพเจ้าจริง
 ขณะมอบอำนาจมีสติสัมปชัญญะสมบูรณ์ดี และมีความประสงค์ที่จะทำกิจการตามที่รับมอบอำนาจจริง

ลงชื่อ.....ผู้รับรอง

(.....)

ตำแหน่ง.....

ประทับตราประจำตำแหน่งเป็นสำคัญ

ข้อสังเกตเกี่ยวกับการมอบอำนาจให้นำที่ดินมายื่นคำร้องขอปล่อยชั่วคราว การยื่นคำร้องขอปล่อยชั่วคราวครั้งแรก
 ในศาลชั้นต้น (ชั้นสอบสวน/ชั้นพิจารณา) ชั้นอุทธรณ์หรือชั้นฎีกา หรือในคดีความผิดอุกฉกรรจ์ที่มีอัตราโทษจำคุกสูง
 *ผู้เป็นเจ้าของหลักทรัพย์ (ผู้ขอประกัน) ควรนำหลักทรัพย์ดังกล่าวมายื่นขอประกันด้วยตนเอง ทั้งนี้ เพื่อเป็นการ
 ป้องกันไม่ให้เกิดการหลอกลวงนำหลักทรัพย์ของผู้อื่นมายื่นคำร้องขอปล่อยชั่วคราวแทน หากมีการมอบอำนาจให้ผู้อื่น
 นำหลักทรัพย์มายื่นปล่อยชั่วคราวในกรณีดังกล่าว ศาลอาจใช้ดุลพินิจพิจารณาสั่งคำร้องขอปล่อยชั่วคราวผู้ต้องหา
 หรือจำเลย ตามที่เห็นสมควร

หมายเหตุ

๑. อย่ากรอกข้อความให้ต่างลายมือและใช้หมึกต่างสีกัน ถ้าใช้เครื่องพิมพ์ให้ใช้เครื่องเดียวกัน
๒. ถ้ามีรอยชูดลบ ตกเติม แก้ไข หรือขีดฆ่า ให้ผู้มอบอำนาจลงลายมือชื่อกำกับไว้ทุกแห่ง
๓. หลักฐานที่ต้องนำมาประกอบ

๓.๑ บัตรประจำตัวประชาชนของผู้มอบอำนาจ คู่สมรสผู้มอบอำนาจ และผู้รับมอบอำนาจ

๓.๒ ทะเบียนบ้านผู้มอบอำนาจ คู่สมรสผู้มอบอำนาจ และผู้รับมอบอำนาจ

๓.๓ ใบสำคัญการสมรส และหนังสือยินยอมของคู่สมรสของผู้มอบอำนาจ

๓.๔ ในกรณีที่ผู้มอบอำนาจเป็นหม้าย ต้องนำใบสำคัญการหย่าหรือใบมรณบัตรมาแสดง

๔. หนังสือมอบอำนาจให้ติดอากรแสตมป์ ๓๐ บาท พร้อมขีดฆ่าบนอากรแสตมป์ให้เรียบร้อย

การปล่อยตัวชั่วคราวด้วยการใช้ “อุปกรณ์อิเล็กทรอนิกส์ มาใช้ในการตรวจสอบหรือจำกัดการเดินทางของบุคคล ไปใช้ในการปล่อยชั่วคราว (Electronic Monitoring : EM)”

ปัจจุบันสำนักงานศาลยุติธรรมได้นำอุปกรณ์อิเล็กทรอนิกส์ มาใช้ในการตรวจสอบหรือจำกัดการเดินทางของบุคคลไปใช้ในการปล่อยชั่วคราว (Electronic Monitoring : EM) เพื่อเป็นการมุ่งอำนวยความสะดวก สร้างโอกาส ความเสมอภาค และเท่าเทียมกันทางสังคม ตลอดจนเพื่อให้ประชาชนสามารถเข้าถึงกระบวนการยุติธรรมรวดเร็ว ง่ายขึ้น และเสียค่าใช้จ่ายน้อยลง รวมทั้งเป็นการแก้ไขปัญหาความเหลื่อมล้ำในสังคม สามารถช่วยเหลือให้ประชาชนที่ไม่มีหลักทรัพย์ได้เข้าถึงกระบวนการยุติธรรมทางอาญามากขึ้น ประกอบกับพระราชบัญญัติแก้ไขเพิ่มเติมประมวลกฎหมายวิธีพิจารณาความอาญา(ฉบับที่ ๓๐) พ.ศ. ๒๕๕๘ ซึ่งมีผลใช้บังคับตั้งแต่วันที่ ๓๑ ธันวาคม ๒๕๕๘ ได้มีการบัญญัติเกี่ยวกับการใช้อุปกรณ์อิเล็กทรอนิกส์ หรืออุปกรณ์อื่นใดที่สามารถใช้ตรวจสอบหรือจำกัดการเดินทางของผู้ถูกปล่อยชั่วคราว เพื่อให้ผู้ต้องหาและจำเลยมีโอกาสได้รับการปล่อยชั่วคราวมากขึ้น

อุปกรณ์อิเล็กทรอนิกส์ (Electronic Monitoring : EM)

อุปกรณ์อิเล็กทรอนิกส์ (Electronic Monitoring : EM) เป็นอุปกรณ์ที่ใช้ในการควบคุมผู้กระทำความผิดแทนการจำคุกในเรือนจำ ที่ช่วยตรวจสอบหรือจำกัดการเดินทางและตำแหน่งที่อยู่ของผู้ต้องหาหรือจำเลยที่ถูกปล่อยชั่วคราว ซึ่งจะประกอบด้วยตัวอุปกรณ์ส่งสัญญาณ มีลักษณะคล้ายนาฬิกาหรือสายรัดข้อมือ ข้อเท้า ตัวอุปกรณ์รับสัญญาณ และศูนย์ควบคุมกลางที่ใช้ติดตามตัว เมื่อสวมใส่อุปกรณ์ที่ข้อมือ ข้อเท้า หรืออวัยวะส่วนอื่นก็จะสามารถตรวจสอบการเดินทางของผู้สวมใส่ได้

หากปรากฏว่ามีการฝ่าฝืนเงื่อนไขการปล่อยชั่วคราวหรือพยายามทำลายอุปกรณ์ EM ตัวอุปกรณ์จะส่งสัญญาณแจ้งเตือนให้เจ้าหน้าที่ประจำศูนย์ควบคุมและติดตามการใช้อุปกรณ์อิเล็กทรอนิกส์ (EM) ทราบ เพื่อศาลออกหมายจับ และแจ้งให้เจ้าพนักงานตำรวจดำเนินการจับกุมผู้ต้องหาหรือจำเลยต่อไป

ประมวลกฎหมายวิธีพิจารณาความอาญา ได้มีการแก้ไขเพิ่มเติมกฎหมายเกี่ยวกับการปล่อยตัวชั่วคราว โดยบัญญัติเกี่ยวกับการนำอุปกรณ์อิเล็กทรอนิกส์หรืออุปกรณ์อื่นใดที่สามารถใช้ตรวจสอบหรือจำกัดการเดินทางของผู้ถูกปล่อยชั่วคราวได้

สรุปสาระสำคัญในการปล่อยชั่วคราวโดยใช้อุปกรณ์อิเล็กทรอนิกส์ ได้ดังนี้

๑. ในการอนุญาตให้ปล่อยชั่วคราว เจ้าพนักงานซึ่งมีอำนาจสั่งให้ปล่อยชั่วคราวหรือศาลจะกำหนดเงื่อนไขเกี่ยวกับที่อยู่หรือเงื่อนไขอื่นใดให้ผู้ถูกปล่อยชั่วคราวปฏิบัติ หรือในกรณีที่ผู้นั้นยินยอมจะสั่งให้ใช้อุปกรณ์อิเล็กทรอนิกส์หรืออุปกรณ์อื่นใดที่สามารถใช้ตรวจสอบหรือจำกัดการเดินทางของผู้ถูกปล่อยชั่วคราวก็ได้ ทั้งนี้ เพื่อป้องกันการหลบหนี หรือภัยอันตราย หรือความเสียหายที่อาจเกิดขึ้น (มาตรา ๑๐๘ วรรคสาม)

๒. ถ้าผู้ถูกปล่อยชั่วคราวมีอายุไม่ถึงสิบแปดปีบริบูรณ์ แม้ผู้นั้นยินยอม จะสั่งให้ใช้อุปกรณ์ดังกล่าวได้ต่อเมื่อผู้นั้นมีพฤติกรรมที่อาจเป็นภัยต่อบุคคลอื่นอย่างร้ายแรง หรือมีเหตุสมควรประการอื่น (มาตรา ๑๐๘ วรรคสาม)

๓. ในกรณีที่มีคำสั่งให้ใช้อุปกรณ์อิเล็กทรอนิกส์หรืออุปกรณ์อื่นใดตามมาตรา ๑๐๘ วรรคสาม กับผู้ต้องหาหรือจำเลยใด ถ้าปรากฏว่าอุปกรณ์ดังกล่าวถูกทำลายหรือทำให้ใช้การไม่ได้ไม่ว่าโดยวิธีใด ให้สันนิษฐานว่าผู้ต้องหาหรือจำเลยนั้นหนีหรือจะหลบหนี (มาตรา ๑๑๗ วรรคสอง)

การแก้ไขกฎหมายดังกล่าวก็เพื่อให้ผู้ต้องหาหรือจำเลย ที่ไม่สามารถหาหลักประกันได้เพียงพอ มีโอกาสได้รับการปล่อยตัวชั่วคราวมากขึ้น หากยินยอมให้เจ้าพนักงานซึ่งมีอำนาจสั่งให้ปล่อยชั่วคราว หรือศาลสั่งให้ใช้อุปกรณ์อิเล็กทรอนิกส์ (เช่น กำไลติดตามตัว) หรืออุปกรณ์อื่นใดที่สามารถใช้ตรวจสอบหรือจำกัดการเดินทางได้

การทำงานของระบบ GPS

TAG LOCK

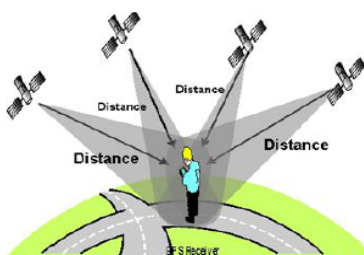
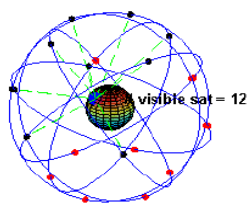

GPS (Global Positioning System) คือ ระบบดาวเทียมนำร่องเพื่อระบุข้อมูลของตำแหน่งและเวลา โดยอาศัยการคำนวณจากความเร็วและสัญญาณนาฬิกาที่ส่งมาจากตำแหน่งของดาวเทียมต่างๆ ที่โคจรอยู่รอบโลก ทำให้สามารถระบุตำแหน่ง ณ จุดที่สามารถรับสัญญาณได้ทั่วโลกและในทุกสภาพอากาศ รวมถึงสามารถคำนวณความเร็วและทิศทางเพื่อนำมาใช้ร่วมกับแผนที่ในการนำทางได้ ทำให้เป็นประโยชน์อย่างยิ่งสำหรับองค์กรหรือหน่วยงานที่ต้องการตรวจสอบหาตำแหน่งของบุคคล หรือยานพาหนะ, บันทึกเส้นทางการเดินทางบนแผนที่จริง, ใช้เป็นเครื่องมือนำทาง (Navigator) เป็นต้น การยืนยันตำแหน่งโดยอาศัยพิกัดจากดาวเทียมต้องมีดาวเทียมอย่างน้อย 4 ดวง ซึ่งดาวเทียมจะโคจรรอบโลกเป็นเวลา 4-8 ชั่วโมงต่อหนึ่งรอบ การโคจรแต่ละรอบนั้นจะเป็น 6 ระยะเวลาๆ ละ 4 ดวง ทำมุม 55 องศา โดยที่ระบบจะต้องมีดาวเทียม 24 ดวง หรือมากกว่า เพื่อให้สามารถยืนยันตำแหน่งได้ครอบคลุมทุกจุดบนผิวโลก

การทำงานของระบบ EM

TAG LOCK

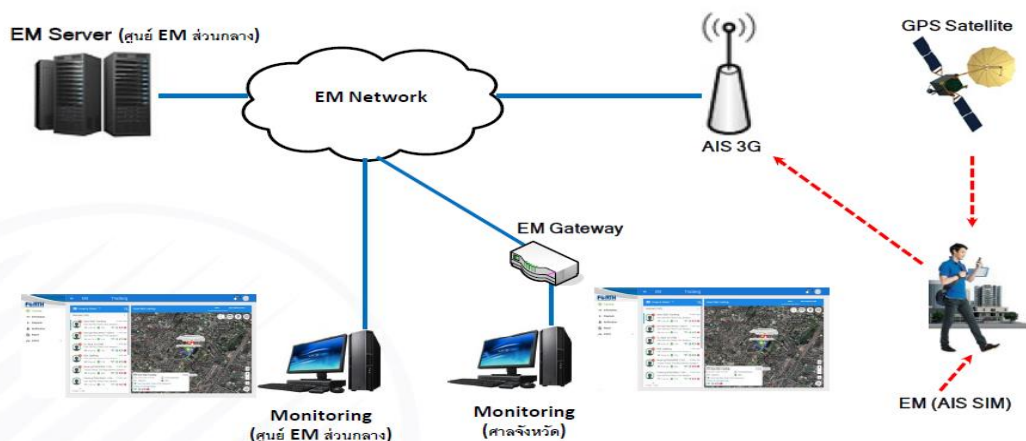

อุปกรณ์ต่างๆ ที่ใช้ในการติดตั้ง

TAG LOCK

อุปกรณ์ต่างๆ ที่ใช้งานร่วมกับ EM

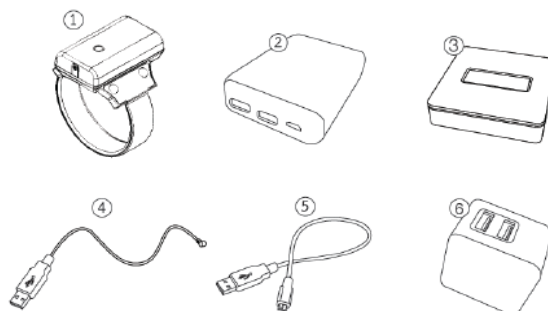

- ① อุปกรณ์ติดตามตัว (FTAG01)
- ② แบตเตอรี่สำรอง (Power Bank)
- ③ อุปกรณ์ใช้งานร่วมติดตามบ้าน (โฮม ยูนิต เป็นอุปกรณ์เสริม)
- ④ สายชาร์จอุปกรณ์ติดตามตัว
- ⑤ สายชาร์จแบตเตอรี่สำรอง
- ⑥ อุปกรณ์ชาร์จแบตเตอรี่สำรองหรือชาร์จอุปกรณ์ติดตาม

ลักษณะการติดตั้งใช้งาน

TAG LOCK



ตรวจสอบตำแหน่งและติดตามผู้ใช้งาน

TAG LOCK

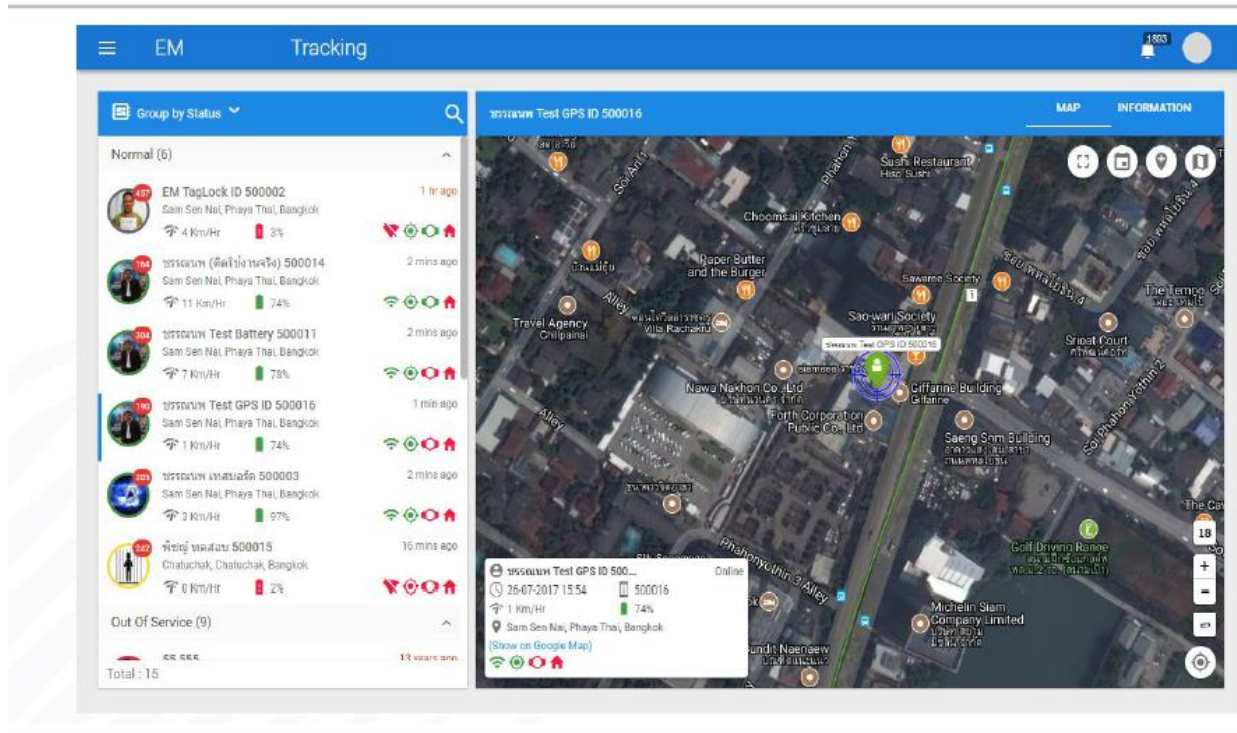

คำแนะนำเกี่ยวกับการใช้

“อุปกรณ์อิเล็กทรอนิกส์ มาใช้ในการตรวจสอบหรือจำกัดการเดินทางของบุคคล
ไปใช้ในการปล่อยชั่วคราว (Electronic Monitoring : EM)”

การใช้อุปกรณ์อิเล็กทรอนิกส์ (EM)

๑. ตัวอุปกรณ์ติดตามตัว (EM) ใช้ระบบ Online Upgrade และ Online Config ซึ่งเป็นระบบทำงานอัตโนมัติ หากปรากฏว่าอุปกรณ์มีสถานะไฟ LED ติดสลับ เขียว-ส้ม-แดง ไปมาทั้ง ๓ ดวง ให้ผู้ใช้อุปกรณ์ รอจนกว่าอุปกรณ์จะดำเนินการจนเสร็จสิ้น เมื่อสถานะไฟ LED ทั้ง ๓ ดวงดับ อุปกรณ์จะทำงานตามปกติ

๒. เมื่ออุปกรณ์ติดตามตัว (EM) มีเสียงเตือนดังและสั่นต่อเนื่อง ให้ทำการกดปุ่ม ๑ ครั้ง เพื่อเป็นการรับทราบการแจ้งเตือน

๓. อุปกรณ์ติดตามตัวสามารถใช้งานในน้ำลึกได้ประมาณ ๑.๕ เมตร และสามารถใส่ใช้งานในชีวิตประจำวันได้ตามปกติ

สถานะการทำงานของอุปกรณ์อิเล็กทรอนิกส์ (EM)

ในขณะที่ใช้งานปกติ LED สถานะต่างๆบนตัวอุปกรณ์ EM จะดับทั้งหมด หากต้องการตรวจสอบสถานะปัจจุบันของเครื่อง ให้ทำการกดปุ่ม ๑ ครั้ง ตัวอุปกรณ์ EM จะแสดงสถานะค้างไว้ประมาณ ๕ นาที

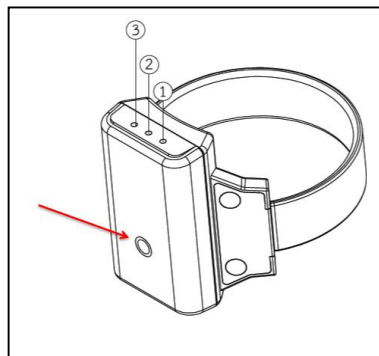

สถานะระดับของแบตเตอรี่ของอุปกรณ์อิเล็กทรอนิกส์ (EM)

๑. แบตเตอรี่ แสดงสถานะเกี่ยวกับระดับของแบตเตอรี่

เขียว ระดับแบตเตอรี่ ๑๐๐% - ๖๐%

ส้ม ระดับแบตเตอรี่ ๕๙% - ๔๐%

แดง ระดับแบตเตอรี่ ๓๙% - ๐%

เขียว-แดง ติดสลับกัน กำลังชาร์จแบตเตอรี่

๒. แสดงสถานะการเชื่อมต่อกับเครื่องแม่ข่ายหลักของระบบติดตามตัว

๓. แสดงสถานะการรับสัญญาณดาวเทียม GPS

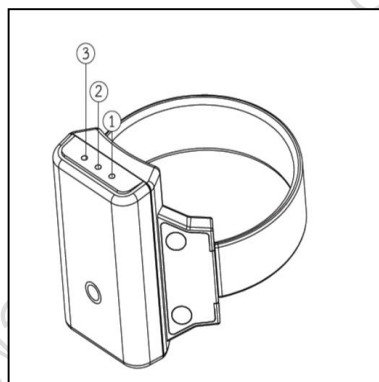

การชาร์จแบตเตอรี่ของอุปกรณ์อิเล็กทรอนิกส์ (EM)

การชาร์จแบตเตอรี่ให้กับอุปกรณ์ EM ให้ใช้ Power Bank ในการชาร์จ โดยเสียบสาย USB เข้ากับ Power Bank และทางด้าน Connector กลมให้ต่อกับด้านล่างของอุปกรณ์ EM ซึ่งเป็นแม่เหล็กดูให้ Connector ติดกับ อุปกรณ์ EM

****ข้อควรระวัง หากสัญญาณแบตเตอรี่ขึ้นสถานะสีแดง ผู้ใช้อุปกรณ์ควรชาร์จแบตเตอรี่ทันที**

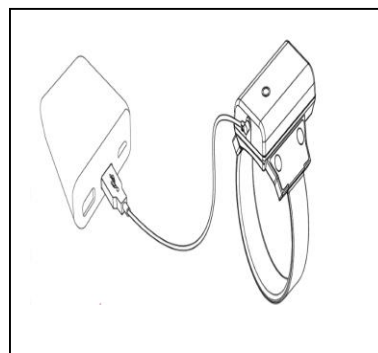

ข้อสังเกตเกี่ยวกับการชาร์จแบตเตอรี่

๑. การชาร์จแบตเตอรี่ให้กับอุปกรณ์ติดตามตัว (EM) เพื่อความปลอดภัยของผู้ใช้อุปกรณ์ ในการชาร์จแบตเตอรี่ให้กับอุปกรณ์ติดตามตัว (EM) ให้ชาร์จโดยใช้แบตเตอรี่สำรอง (Power Bank) เท่านั้น
๒. เมื่อระดับแบตเตอรี่ต่ำกว่าที่กำหนด อุปกรณ์ติดตามตัว (EM) จะส่งเสียงเตือนแบตเตอรี่ต่ำ และจะส่งสัญญาณไปแจ้งเตือนบนแม่ข่ายหลัก ดังนั้นผู้ใช้อุปกรณ์จะต้องทำการชาร์จแบตเตอรี่อุปกรณ์ติดตามตัวให้เต็มอยู่เสมอ

ข้อควรพิจารณาเกี่ยวกับการใช้งาน
“อุปกรณ์อิเล็กทรอนิกส์ มาใช้ในการตรวจสอบหรือจำกัดการเดินทางของบุคคล
ไปใช้ในการปล่อยชั่วคราว (Electronic Monitoring : EM)”

- ผู้ใช้งานจะต้องปฏิบัติตามคำสั่งศาลโดยเคร่งครัด มิฉะนั้นอาจถูกออกหมายจับ
- ศาลจะทราบถึงตำแหน่งที่ท่านอยู่ตลอดเวลาที่ติดอุปกรณ์ EM
- ผู้ใช้งานไม่สามารถเดินทางโดยเครื่องบินทั้งในและต่างประเทศได้
- ผู้ใช้งานควรหลีกเลี่ยงไม่เข้าไปในบริเวณที่อับสัญญาณ
- เมื่อศาลอนุญาตให้ติดอุปกรณ์ EM แล้วไม่มีสัญญาณจะต้องดำเนินการติดอุปกรณ์เสริม ณ ภูมิภาคเนาของผู้ใช้งาน
- ผู้ใช้งานจะต้องดูแลรักษาอุปกรณ์ EM และจะไม่ตัด ทวบ ถอด ทำลายอุปกรณ์ เว้นแต่ได้รับอนุญาตจากศาล หากตัด ทวบ ทำลายอุปกรณ์ โดยไม่ได้รับอนุญาตจากศาลผู้ใช้งานอาจถูกดำเนินการออกหมายจับ และผู้ใช้งานจะต้องรับผิดชอบค่าใช้จ่ายให้กับบริษัทคู่สัญญาผู้ให้เข้ากับสำนักงานศาลยุติธรรม
- หากมีปัญหาเกี่ยวกับการใช้งานอุปกรณ์ EM หรืออุปกรณ์เสริม หรือในกรณีที่ผู้ใช้งานมีความประสงค์ยกเลิกการติดอุปกรณ์ EM จะต้องมาติดต่อที่ศาลที่ทำการติดตั้งอุปกรณ์ EM เท่านั้น
- กรณีที่ผู้ใช้งานมีความประสงค์ที่จะปลดอุปกรณ์ EM หรือยื่นหลักประกันใหม่และขอปลดอุปกรณ์ EM ผู้ใช้งานจะต้องมายื่นคำร้องขอปลดอุปกรณ์ต่อศาล หรือในกรณีที่ประสงค์จะยื่นหลักประกันแทนการติดอุปกรณ์ EM ผู้ใช้งานจะต้องมายื่นคำร้องขอปลดอุปกรณ์ดังกล่าวพร้อมกับการยื่นคำร้องขอปล่อยชั่วคราวพร้อมกับหลักประกันใหม่แทนการติดอุปกรณ์ EM

รายการอุปกรณ์ที่ได้รับเมื่อติดตั้งอุปกรณ์อิเล็กทรอนิกส์ (EM)

๑. ตัวอุปกรณ์อิเล็กทรอนิกส์ (EM) ที่ติดตั้งกับตัวจำเลย
๒. สายชาร์จอุปกรณ์อิเล็กทรอนิกส์ (EM) กับเครื่องสำรองไฟ (power bank)
๓. เครื่องสำรองไฟ (power bank)
๔. สายชาร์จเครื่องสำรองไฟ (power bank)
๕. เต้าเสียบ สำหรับชาร์จ (power bank)
๖. สายรัดสีดำ สำหรับชาร์จอุปกรณ์ EM กับเครื่องสำรองไฟ (power bank)

ทั้งนี้ จำเลย/ผู้ใช้อุปกรณ์ ต้องทำการตรวจสอบอุปกรณ์ตามรายการข้างต้นให้ถูกต้องครบถ้วนขณะรับอุปกรณ์ EM และเมื่อมีการยกเลิกการสั่งใช้อุปกรณ์อิเล็กทรอนิกส์ (EM) จำเลย/ผู้ใช้อุปกรณ์จะต้องคืนอุปกรณ์ดังกล่าวแก่เจ้าหน้าที่ให้ครบถ้วน หากมีการชำรุดบกพร่องอันเกิดจากการใช้งานอุปกรณ์อันเป็นความรับผิดชอบของจำเลย/ผู้ใช้อุปกรณ์ จำเลย/ผู้ใช้อุปกรณ์จะต้องรับผิดชอบในความเสียหายที่เกิดขึ้นให้กับบริษัทคู่สัญญาผู้ให้เข้ากับสำนักงานศาลยุติธรรม

กรณีที่ผู้ต้องหา/จำเลย มีความประสงค์ที่จะใช้งานอุปกรณ์อิเล็กทรอนิกส์ (EM) ผู้ต้องหา/จำเลย จะต้องยื่นเอกสาร ดังนี้

๑. แบบแสดงความประสงค์ขอใช้อุปกรณ์อิเล็กทรอนิกส์
 ๒. แบบยืนยันความเป็นผู้ต้องหาหรือจำเลยตัวจริงในการติดอุปกรณ์อิเล็กทรอนิกส์ที่ใช้สำหรับตรวจสอบหรือจำกัดการเดินทางของบุคคลไปใช้ในการปล่อยชั่วคราว
 ๓. แบบกรอกข้อมูลของผู้ต้องหา/จำเลย โดยใช้อุปกรณ์อิเล็กทรอนิกส์สำหรับตรวจสอบหรือจำกัดการเดินทางของบุคคลไปใช้ในการปล่อยชั่วคราว
 ๔. แบบการแจ้งสิทธิผู้ต้องหาหรือจำเลยในการติดอุปกรณ์อิเล็กทรอนิกส์ที่ใช้สำหรับตรวจสอบหรือจำกัดการเดินทางของบุคคลไปใช้ในการปล่อยชั่วคราว (Electronic Monitoring)
 ๕. แบบพิมพ์ลายนิ้วมือผู้ต้องหาหรือจำเลย ในการติดอุปกรณ์อิเล็กทรอนิกส์ที่ใช้สำหรับตรวจสอบหรือจำกัดการเดินทางของบุคคลไปใช้ในการปล่อยชั่วคราว
- ทั้งนี้ ผู้ต้องหา/จำเลย สามารถแจ้งความประสงค์การใช้งานอุปกรณ์อิเล็กทรอนิกส์ (EM) ดังกล่าวได้ที่ กลุ่มงานบริการประชาชนและประชาสัมพันธ์ ศาลอาญาคดีทุจริตและประพฤติมิชอบภาค ๔

ตัวอย่างเอกสารประกอบคำร้อง กรณีที่ ผู้ต้องหา/จำเลย มีความประสงค์ที่จะใช้งาน อุปกรณ์อิเล็กทรอนิกส์ (EM)

๑.แบบแสดงความประสงค์ขอใช้อุปกรณ์อิเล็กทรอนิกส์

เขียนที่ ศาลอาญาคดีทุจริตและประพฤติมิชอบภาค ๔

วันที่.....เดือน.....พ.ศ.

ข้าพเจ้า นาย/นาง/นางสาว..... ผู้ต้องหา/ จำเลย
ในคดี ศาลอาญาคดีทุจริตและประพฤติมิชอบภาค ๔.....คดีหมายเลขดำที่.....
คดีหมายเลขแดงที่.....

ข้าพเจ้าได้ยื่นคำร้องขอลดปล่อยชั่วคราวต่อศาลในวันนี้ และมีความประสงค์ขอใช้อุปกรณ์
อิเล็กทรอนิกส์ที่ใช้สำหรับตรวจสอบหรือจำกัดการเดินทางของบุคคลไปใช้ในการปล่อยชั่วคราว
เนื่องจาก (ระบุเหตุผลความจำเป็น).....

หากศาลอนุญาตให้ปล่อยชั่วคราว ข้าพเจ้ายินยอมใช้อุปกรณ์อิเล็กทรอนิกส์ที่ใช้สำหรับตรวจสอบ
หรือจำกัดการเดินทางของบุคคลไปใช้ในการปล่อยชั่วคราว และได้ทราบสิทธิ หลักเกณฑ์ ข้อจำกัดใน
การใช้อุปกรณ์อิเล็กทรอนิกส์ที่ใช้สำหรับตรวจสอบหรือจำกัดการเดินทางของบุคคลไปใช้ในการปล่อย
ชั่วคราว เป็นที่เข้าใจด้วยแล้ว ทั้งนี้ข้าพเจ้าขอรับรองว่าข้าพเจ้ามีข้อมูลเกี่ยวกับสุขภาพดังนี้

๑. โรคประจำตัว
 - มี ระบุโรค.....
 - ไม่มี
๒. ผิวหนังมีอาการระคายเคืองเมื่อสัมผัสกับวัสดุ
 - มี ระบุชื่อวัสดุ.....
 - ไม่มี
๓. เหตุผลทางสุขภาพอื่น ๆ
 - มี ระบุ.....
 - ไม่มี

ข้าพเจ้าขอรับรองว่าข้อมูลข้างต้นเป็นความจริงทุกประการ

(ลงชื่อ).....(ผู้ต้องหา/จำเลย)

(.....)

ผู้ต้องหา/ จำเลยได้ลงลายมือชื่อต่อหน้าข้าพเจ้าจริง

(ลงชื่อ).....(เจ้าหน้าที่)

(.....)

**๒. แบบยืนยันความเป็นผู้ต้องหาหรือจำเลยตัวจริงในการติดอุปกรณ์อิเล็กทรอนิกส์ที่ใช้สำหรับ
ตรวจสอบหรือจำกัดการเดินทางของบุคคลไปใช้ในการปล่อยชั่วคราว**

เขียนที่ ศาลอาญาคดีทุจริตและประพฤติมิชอบภาค ๔
วันที่.....เดือน.....พ.ศ.

ข้าพเจ้า นางสาว.....
ตำแหน่ง.....สังกัดหน่วยงาน.....
ขอยืนยันความเป็นผู้ต้องหาหรือจำเลยจริง มีข้อความตามที่กล่าวต่อไปนี้

คดีนี้ ตามที่ผู้ร้องได้ยื่นขอปล่อยชั่วคราว นาย/นาง/นางสาว.....
ผู้ต้องหา/จำเลย ในคดีศาล อาญาคดีทุจริตและประพฤติมิชอบภาค ๔.....
คดีอาญาหมายเลขดำที่..... คดีอาญาหมายเลขแดงที่ นั้น

บัดนี้ ศาลได้มีคำสั่งอนุญาตให้ปล่อยชั่วคราวผู้ต้องหา/จำเลย และให้ใช้อุปกรณ์อิเล็กทรอนิกส์ที่
ใช้สำหรับตรวจสอบหรือจำกัดการเดินทางของบุคคลไปใช้ในการปล่อยชั่วคราว

ข้าพเจ้า ขอยืนยันว่าผู้ได้รับการปล่อยตัวเป็นผู้ต้องหา หรือจำเลยจริง พร้อมกันนี้ได้แนบ
หลักฐานภาพถ่ายขณะติดตั้งอุปกรณ์อิเล็กทรอนิกส์ที่ใช้สำหรับตรวจสอบหรือจำกัดการเดินทางของ
บุคคลไปใช้ในการปล่อยชั่วคราว มาแล้วด้วย

(ลงชื่อ).....(เจ้าหน้าที่ผู้ปฏิบัติงานปล่อยชั่วคราว)
(.....)

(ลงชื่อ).....ผู้ร้อง (ผู้ต้องหา/จำเลย)
(.....)

๓. แบบกรอกข้อมูลของผู้ต้องหา/จำเลย โดยใช้อุปกรณ์อิเล็กทรอนิกส์สำหรับตรวจสอบหรือ
จำกัดการเดินทางของบุคคลไปใช้ในการปล่อยชั่วคราว

๑. ชื่อ นาย/นาง/นางสาว.....นามสกุล

เลขประจำตัวประชาชน □-□□□□-□□□□□-□□-□

หมายเลขโทรศัพท์เคลื่อนที่.....

๒. ที่อยู่ปัจจุบันเลขที่..... หมู่..... ซอย..... ถนน.....

ตำบล/แขวง..... อำเภอ/เขต..... จังหวัด.....

รหัสไปรษณีย์.....

๓. ที่อยู่ตามทะเบียนราษฎรเลขที่..... หมู่..... ซอย..... ถนน.....

ตำบล/แขวง..... อำเภอ/เขต..... จังหวัด.....

รหัสไปรษณีย์.....

๔. ระดับการศึกษา.....

๕. อาชีพ.....

๖. บุคคลที่สามารถติดต่อได้ที่ ๑

ชื่อ นาย/นาง/นางสาว.....นามสกุล

เลขประจำตัวประชาชน □-□□□□-□□□□□-□□-□

หมายเลขโทรศัพท์เคลื่อนที่.....

ที่อยู่ปัจจุบันเลขที่..... หมู่..... ซอย..... ถนน.....

ตำบล/แขวง..... อำเภอ/เขต..... จังหวัด.....

รหัสไปรษณีย์.....

ที่อยู่ตามทะเบียนราษฎรเลขที่..... หมู่..... ซอย..... ถนน.....

ตำบล/แขวง..... อำเภอ/เขต..... จังหวัด.....

รหัสไปรษณีย์.....

มีความสัมพันธ์เกี่ยวข้องกับผู้ต้องหา/จำเลย เป็น.....

๗. บุคคลที่สามารถติดต่อได้ที่ ๒

ชื่อ นาย/นาง/นางสาว.....นามสกุล

เลขประจำตัวประชาชน □-□□□□-□□□□□-□□-□

หมายเลขโทรศัพท์เคลื่อนที่.....

ที่อยู่ปัจจุบันเลขที่..... หมู่..... ซอย..... ถนน.....

ตำบล/แขวง..... อำเภอ/เขต..... จังหวัด.....

รหัสไปรษณีย์.....

ที่อยู่ตามทะเบียนราษฎรเลขที่..... หมู่..... ซอย..... ถนน.....

ตำบล/แขวง..... อำเภอ/เขต..... จังหวัด.....

รหัสไปรษณีย์.....

มีความสัมพันธ์เกี่ยวข้องกับผู้ต้องหา/จำเลย เป็น.....

๔. แบบการแจ้งสิทธิผู้ต้องหาหรือจำเลยในการติดอุปกรณ์อิเล็กทรอนิกส์ที่ใช้สำหรับตรวจสอบหรือ
จำกัดการเดินทางของบุคคลไปใช้ในการปล่อยชั่วคราว (Electronic Monitoring)

เขียนที่ ศาลอาญาคดีทุจริตและประพฤติมิชอบภาค ๔
วันที่.....เดือน.....พ.ศ.

ข้าพเจ้า นางสาว.....

ตำแหน่ง.....สังกัดหน่วยงาน ศาลอาญาคดีทุจริตและประพฤติมิชอบภาค ๔

ตามที่ยุติบัตรได้ยื่นคำร้องขอปล่อยชั่วคราว นาย/นาง/นางสาว.....

ผู้ต้องหา/จำเลย ในคดีอาญาหมายเลขดำที่..... คดีอาญาหมายเลขแดงที่.....นั้น

ข้าพเจ้าได้แจ้งสิทธิผู้ต้องหาหรือจำเลย ทราบถึงสิทธิและหน้าที่ที่เกี่ยวกับการติดอุปกรณ์
อิเล็กทรอนิกส์ที่ใช้สำหรับตรวจสอบหรือจำกัดการเดินทางของบุคคลไปใช้ในการปล่อยชั่วคราว
(Electronic Monitoring : EM) แก่ผู้ต้องหาหรือจำเลย ต่อไปนี้

ทราบว่ามีการขอปล่อยชั่วคราวโดยติดอุปกรณ์ EM เพื่อใช้แทนหลักทรัพย์มาวางศาล
ทั้งหมดหรือแต่บางส่วนและการอนุญาตให้ปล่อยชั่วคราวโดยติดอุปกรณ์ EM เป็นดุลยพินิจของศาล

ทราบว่าเมื่อติดอุปกรณ์ EM แล้วจะต้องปฏิบัติตามคำสั่งศาลโดยเคร่งครัด มิฉะนั้นอาจ
ถูกออกหมายจับ

ทราบว่าการติดอุปกรณ์ EM จะทำให้ศาลทราบถึงตำแหน่งที่อยู่ของตนตลอดระยะเวลา
ที่ติดอุปกรณ์ EM

ทราบว่าจะต้องดูแลรักษาอุปกรณ์ EM และจะไม่ตัด ทูบ ถอด ทำลายอุปกรณ์ เว้นแต่
ได้รับอนุญาตจากศาลและอาจถูกดำเนินการออกหมายจับ หากกระทำความผิดจะต้องรับผิดชอบใช้
ค่าเสียหายให้กับบริษัทคู่สัญญาผู้ให้เช่ากับสำนักงานศาลยุติธรรม

ทราบว่าหากมีปัญหาเกี่ยวกับอุปกรณ์ EM หรืออุปกรณ์เสริมหรือจะยกเลิกการติด
อุปกรณ์ EM จะต้องมาศาลเท่านั้น

ทราบว่าหากศาลอนุญาตให้ติดอุปกรณ์ EM แล้วไม่มีสัญญาณจะต้องดำเนินการติด
อุปกรณ์เสริม ณ ภูมิลำเนาของตน

ทราบว่าหากไม่ประสงค์จะติดอุปกรณ์ EM แล้วจะต้องมาร้องขอถอด และหากประสงค์
จะขอปล่อยตัวชั่วคราวจะต้องดำเนินการเรื่องร้องขอปล่อยชั่วคราวต่อไป

ทราบว่าหากติดอุปกรณ์ EM แล้วไม่สามารถเดินทางโดยเครื่องบินทั้งในและต่างประเทศได้

ข้าพเจ้าขอรับรองว่าข้อมูลข้างต้นเป็นความจริงทุกประการ

(ลงชื่อ).....(ผู้ต้องหา / จำเลย)

(.....)

(ลงชื่อ).....(เจ้าหน้าที่ผู้ปฏิบัติงานปล่อยตัวชั่วคราว)

(.....)

๕. แบบพิมพ์ลายนิ้วมือผู้ต้องหาหรือจำเลยในการติดอุปกรณ์อิเล็กทรอนิกส์ที่ใช้สำหรับตรวจสอบหรือจำกัดการเดินทางของบุคคลไปใช้ในการปล่อยชั่วคราว

คดีอาญาหมายเลขดำที่.....

คดีอาญาหมายเลขแดงที่.....













ศาลอาญาคดีทุจริตและประพฤติมิชอบภาค ๔

วันที่ เดือน พ.ศ.

๑. ชื่อ - สกุล ผู้ต้องหาหรือจำเลย

๒. เลขประจำตัวประชาชน

๓. หมายเลขประจำเครื่องอุปกรณ์อิเล็กทรอนิกส์

					
๑. นิ้วหัวแม่มือขวา	๒. นิ้วชี้ขวา	๓. นิ้วกลางขวา	๔. นิ้วนางขวา	๕. นิ้วก้อยขวา	
THUMB RIGHT	INDEX RIGHT	MIDDLE RIGHT	RING RIGHT	LITTLE RIGHT	
					
๑. นิ้วหัวแม่มือซ้าย	๒. นิ้วชี้ซ้าย	๓. นิ้วกลางซ้าย	๔. นิ้วนางซ้าย	๕. นิ้วก้อยซ้าย	
THUMB LEFT	INDEX LEFT	MIDDLE LEFT	RING LEFT	LITTLE LEFT	
					
มือซ้ายพิมพ์กดพร้อมกัน ๔ นิ้ว		นิ้วแม่มือซ้าย	นิ้วแม่มือขวา	มือขวาพิมพ์กดพร้อมกัน ๔ นิ้ว	

ลงชื่อ..... ผู้ต้องหา/จำเลย
(.....)

ลงชื่อ.....เจ้าหน้าที่
(.....)